

**МІНІСТЕРСТВО ОСВІТИ І НАУКИ УКРАЇНИ
ХАРКІВСЬКИЙ НАЦІОНАЛЬНИЙ УНІВЕРСИТЕТ
ІМЕНІ В.Н. КАРАЗІНА**

Введено в дію наказом від
«06» травня 2021 р. № 0202-1/201
Ректор _____ 2021 р.

ОСВІТНЬО-ПРОФЕСІЙНА ПРОГРАМА
(освітньо-професійна / освітньо-наукова)

МЕНЕДЖМЕНТ ЗОВНІШНЬОЕКОНОМІЧНОЇ ДІЯЛЬНОСТІ
(назва програми)

Спеціальність

073 МЕНЕДЖМЕНТ
(шифр, назва спеціальності)

Освітня програма **Менеджмент зовнішньоекономічної діяльності**
(назва спеціалізації)

Другий (магістерський) рівень вищої освіти

Затверджено вченою радою університету «26» квітня 2021 року, протокол
№ 5

Харків 2021

ЛИСТ ПОГОДЖЕННЯ
освітньо-професійної програми

1.1. Вчена рада економічного факультету: протокол № 2 від « 11 » 02 2021 р.

Голова Вченої ради економічного факультету _____



Олександр ДАВИДОВ

1.2. Методична комісія факультету/інституту:
протокол № 4 від « 10 » 02 2021 р.

Голова методичної комісії факультету _____



Вікторія ЄВТУШЕНКО

1.3. Кафедра маркетингу, менеджменту та підприємництва: протокол № 8 від
« 25 » 01 2021 р.

Завідувач кафедри маркетингу,
менеджменту та підприємництва _____



Вікторія ЄВТУШЕНКО

ПЕРЕДМОВА

Розроблено робочою групою у складі:

Прізвище, ім'я, по батькові	Найменування посади (для сумісників місце основної роботи)	Науковий ступінь, вчене звання, за якою кафедрою (спеціальністю) присвоєно
Керівник робочої групи		
Бабич Дмитро Володимирович	Професор кафедри маркетингу, менеджменту та підприємництва	Доктор економічних наук; спец. – 08.02.03 «Організація управління, планування та регулювання економікою; диплом ДД № 2002526 від 9 жовтня 2002 р. Професор кафедри економіки та менеджменту, атестат №003426 від 21 квітня 2005 р.
Члени робочої групи		
Архієреєв Сергій Ігорович	професор кафедри маркетингу, менеджменту та підприємництва	Доктор економічних наук; спец. – 08.01.01 «Економічна теорія»; диплом ДД № 002346 від 12 червня 2002 р. Професор кафедри економічної теорії, атестат 02ПР № 003493 від 24 грудня 2003 р.
Кудінова Марина Михайлівна	Доцент кафедри маркетингу, менеджменту та підприємництва	Кандидат економічних наук; спец. – 073 Менеджмент (08.00.03 – економіка та управління національним господарством); диплом ДК № 056069 від 18 листопада 2009 р. Доцент кафедри економіки та менеджменту, атестат 12ДЦ №038028 від 14 лютого 2014 р.

При розробці проекту Програми враховані вимоги:

1. Стандарту вищої освіти України за спеціальністю 073 Менеджмент для другого (магістерського) рівня вищої освіти: наказ Міністерства освіти і науки України № 959 від 10.07.2019 р.

2. Нормативних документів:

1. Закон «Про вищу освіту» // База даних «Законодавство України»/ВР України. URL:<http://zakon4.rada.gov.ua/laws/show/1556-18>
2. Закон «Про освіту» // База даних «Законодавство України»/ВР України. URL:<http://zakon5.rada.gov.ua/laws/show/2145-19>.
3. Національний класифікатор України: «Класифікатор професій» ДК 003:2010// База даних «Законодавство України»/ВР України. URL:<http://zakon.rada.gov.ua/rada/show/va327609-10>
4. Національна рамка кваліфікацій // База даних «Законодавство України»/ ВР України. URL:<http://zakon4.rada.gov.ua/laws/show/1341-2011-п>
5. Постанова Кабінету Міністрів України «Про затвердження переліку галузей знань і спеціальностей, за якими здійснюється підготовка здобувачів вищої освіти» (редакція від 30.11.2017)// База даних «Законодавство України»/ВР України. URL:<http://zakon4.rada.gov.ua/laws/show/266-2015-п>.

Рецензії-відгуки зовнішніх стейкхолдерів:

1. ТОВ «Філіп Морріс Сейлз енд Дистриб'юшн», супервайзер відділу активації торгових каналів Косюк М.В.
2. ТОВ «КДМ Дніпро», директор Лещинський І.М.

Профіль освітньої програми

Менеджмент зовнішньоекономічної діяльності зі спеціальності 073 Менеджмент

1 – Загальна інформація	
Ступінь вищої освіти та назва кваліфікації	Магістр Магістр менеджменту за спеціалізацією «Менеджмент зовнішньоекономічної діяльності»
Тип диплому та обсяг освітньої програми	Диплом магістра, одиничний, 90 кредитів ЄКТС, термін навчання – 1,4 роки
Офіційна назва програми	Менеджмент зовнішньоекономічної діяльності
Наявність акредитації	Сертифікат про акредитацію, серія НД № 2189556 на підставі наказу МОН України від 19.12.2016 р. №1565. Термін дії: до 1 липня 2023 р.
Цикл/рівень	Другий (магістерський) рівень вищої освіти НРК України – 8 рівень, QF-EHEA – другий цикл, EQF-LLL – 7 рівень
Передумови	Наявність ступеня бакалавра. Умови вступу визначаються правилами прийому до Харківського національного університету імені В. Н. Каразіна, затверджені Вченою радою
Мова викладання	українська
Термін дії освітньої програми	1,4 року
Інтернет - адреса постійного розміщення опису освітньої програми	http://www.econom.kharkov.ua/
2 – Мета освітньої програми	
Мета програми полягає в підготовці фахівців, здатних ідентифікувати та вирішувати складні спеціалізовані задачі та практичні проблеми у сфері управління організаціями на засадах оволодіння системою компетентностей, знань і практичних навичок щодо прийняття та виконання управлінських рішень у сфері зовнішньоекономічної діяльності.	
3 – Характеристика освітньої програми	
Предметна область (галузь знань, спеціальність, спеціалізація)	Галузь знань: 07 «Управління та адміністрування» Спеціальність: 073 «Менеджмент» Спеціалізація: «Менеджмент зовнішньоекономічної діяльності» <i>Об'єктами вивчення є управління організаціями та їх підрозділами за невизначеності умов і вимог зовнішньоекономічного середовища.</i> <i>Цілі навчання:</i> підготовка фахівців, здатних ідентифікувати та розв'язувати складні спеціалізовані задачі й практичні проблеми у сфері менеджменту зовнішньоекономічної діяльності сучасних організацій на засадах здійснення інновацій та в умовах, що характеризуються невизначеністю. <i>Теоретичний зміст предметної області:</i> – парадигми, закони, закономірності, принципи, історичні передумови розвитку менеджменту зовнішньоекономічної діяльності; – інноваційні концепції та системи менеджменту (системний, ситуаційний, адаптивний, антисипативний, антикризовий, інноваційний, проектний підходи тощо); – функції, методи, технології управління організаціями та їх

	<p>підрозділами, що здійснюють діяльність на зовнішньоекономічних ринках;</p> <ul style="list-style-type: none"> – методологія прийняття управлінських рішень у менеджменті зовнішньоекономічної діяльності. <p><i>Методи, методики та технології:</i></p> <ul style="list-style-type: none"> – загальнонаукові та специфічні методи дослідження (розрахунково-аналітичні, економіко-статистичні, економіко-математичні, експертного оцінювання, фактологічні, соціологічні, документальні, балансові тощо); – методи та інструменти наукового дослідження у сфері менеджменту; – методи реалізації функцій менеджменту (методи маркетингових досліджень; методи економічної діагностики; методи прогнозування і планування; методи проектування організаційних структур управління; методи мотивування; методи контролювання; методи оцінювання соціальної, організаційної та економічної ефективності в менеджменті тощо). – методики, технології та інструменти менеджменту (управління зовнішньоекономічною діяльністю, стратегічне управління, управління змінами, проектне управління, управління знаннями, корпоративне управління, тощо); – інформаційно-комунікаційні технології управління організаціями та їх підрозділами; – технології обґрунтування управлінських рішень (економічний аналіз, імітаційне моделювання, дерево рішень тощо). <p><i>Інструментарій та обладнання:</i> сучасне інформаційно-комунікаційне обладнання, інформаційні системи та програмні продукти, що застосовуються в менеджменті та в управлінні зовнішньоекономічною діяльністю сучасних організацій.</p>
<p>Орієнтація освітньої програми</p>	<p>Освітня програма передбачає оволодіння системою загальнонаукових та спеціальних методів, професійними методиками та технологіями, необхідними для забезпечення ефективної управлінської діяльності в сфері зовнішньоекономічних відносин, а також здатності вирішувати певні проблеми і задачі за умови оволодіння системою компетентностей.</p>
<p>Основний фокус освітньої програми та спеціалізації</p>	<p>Управлінська діяльність суб'єкта господарювання в зовнішньоекономічному середовищі для реалізації його економічних та соціальних інтересів.</p> <p>Призначена для здобувачів фаху, вищих навчальних закладів, органів управління вищою освітою, відомств, підприємств, організацій різних форм власності, а також в бюджетних організаціях і наукових організаціях, де використовуються фахівці з даної спеціальності.</p> <p>Ключові слова: менеджмент, зовнішньоекономічна діяльність, крос-культурний менеджмент, міжнародний маркетинг, інновації, інвестиції, проекти, конкурентоспроможність.</p>
<p>Особливості програми</p>	<p>Програма ґрунтується на поняттях, категоріях, концепціях, принципах теорії менеджменту, що визначають тенденції та закономірності суб'єктів господарювання.</p> <p>Обов'язковою умовою є проходження переддипломної практики в провідних установах та організаціях.</p>

4 – Придатність випускників до працевлаштування та подальшого навчання	
Придатність до працевлаштування	Магістр менеджменту може обіймати первинні посади відповідно до Класифікатору професій ДК 003:2010 (Розділ 1. Законодавці, вищі державні службовці, керівники, менеджери (управителі); Розділ 2. Професіонали).
Подальше навчання	Магістр може продовжувати навчання на третьому (освітньо-науковому) рівні вищої освіти – доктора філософії, набувати додаткові кваліфікації в системі післядипломної освіти.
5 – Викладання та оцінювання	
Викладання та навчання	Проблемно-орієнтоване та студентоцентроване навчання, самонавчання, підготовка кваліфікаційної роботи тощо. Викладання проводиться у вигляді: лекцій, мультимедійних лекцій, семінарів, практичних (лабораторних) занять, майстер-класів від провідних фахівців підприємств та організацій під час проходження виробничої практики, самостійної роботи на основі підручників, навчальних посібників, конспектів лекцій, методичних вказівок до виконання практичних (лабораторних) робіт, консультацій з викладачами тощо. Лекції, практичні ситуації, case-study, розрахунково-аналітичні завдання, тренінги, рольові ігри, тестування Участь здобувачів вищої освіти у науковій роботі, що передбачає проведення досліджень з прогресивного досвіду ефективного менеджменту зовнішньоекономічної діяльності, публікації наукових статей, прийняття участі у конкурсах наукових робіт, олімпіадах, проєктах національних та закордонних бізнес-інкубаторів, апробація результатів на наукових конференціях та круглих столах. Використання технологій електронного навчання, e-learning за окремими блоками дисциплін, групова проєктна робота тощо
Оцінювання	Передбачений поточний контроль під час проведення практичних занять (тестування, усні відповіді, письмові есе, розрахунково-аналітичні завдання, графічні завдання, презентації тощо), захист звітів з практики. Підсумковий контроль здійснюється в формі екзамену \ заліку (письмові екзамени та заліки з навчальних дисциплін). Публічний захист кваліфікаційної роботи магістра.
6 – Програмні компетентності	
Інтегральна компетентність	Здатність розв'язувати складні задачі і проблеми у сфері управління зовнішньоекономічною діяльністю організацій або у процесі навчання, що передбачає проведення досліджень та/або здійснення інновацій та характеризується невизначеністю умов і вимог міжнародного середовища.
Загальні компетентності (ЗК)	ЗК1. Здатність проведення досліджень на відповідному рівні; ЗК2. Здатність до спілкуватися з представниками інших професійних груп різного рівня (з експертами з інших галузей знань/видів економічної діяльності); ЗК3. Навички використання інформаційних та комунікаційних технологій; ЗК4. Здатність мотивувати людей та рухатися до спільної мети; ЗК5. Здатність діяти на основі етичних міркувань (мотивів); ЗК6. Здатність генерувати нові ідеї (креативність)
Спеціальні (фахові,	СК1. Здатність обирати та використовувати концепції, методи

<p>предметні) компетентності (СК)</p>	<p>та інструментарій менеджменту, в тому числі у відповідності до визначених цілей та міжнародних стандартів;</p> <p>СК2. Здатність встановлювати цінності, бачення, місію, цілі та критерії, за якими організація визначає подальші напрями розвитку, розробляти і реалізовувати відповідні стратегії та плани;</p> <p>СК3. Здатність до саморозвитку, навчання впродовж життя та ефективного самоменеджменту;</p> <p>СК5. Здатність створювати та організовувати ефективні комунікації в процесі управління;</p> <p>СК6. Здатність формувати лідерські якості та демонструвати їх в процесі управління людьми;</p> <p>СК7. Здатність розробляти проекти, управляти ними, виявляти ініціативу та підприємливість;</p> <p>СК8. Здатність використовувати психологічні технології роботи з персоналом.</p> <p>СК9. Здатність аналізувати й структурувати проблеми організації, приймати ефективні управлінські рішення та забезпечувати їх реалізацію;</p> <p>СК10. Здатність до управління організацією та її розвитком;</p> <p>СК11. Здатність організовувати ефективну роботу мультинаціональних компаній у мультикультурному середовищі;</p> <p>СК12. Здатність створювати умови для забезпечення та підтримки інвестиційного та інноваційного потенціалу організації, що займається зовнішньоекономічною діяльністю;</p> <p>СК13. Здатність проводити комплексну оцінку механізмів управління сучасними корпораціями, використовуючи прогресивні інструменти управлінського обліку та аналізу.</p>
<p>7 – Програмні результати навчання</p>	
<p>Програмні результати навчання</p>	<p>ПРН1. Критично осмислювати, вибирати та використовувати необхідний науковий, методичний і аналітичний інструментарій для управління в непередбачуваних умовах;</p> <p>ПРН2. Ідентифікувати проблеми в організації та обґрунтовувати методи їх вирішення;</p> <p>ПРН3. Проектувати ефективні системи управління організаціями;</p> <p>ПРН4. Обґрунтовувати та управляти проектами, генерувати підприємницькі ідеї;</p> <p>ПРН5. Планувати діяльність організації в стратегічному та тактичному розрізах;</p> <p>ПРН6. Мати навички прийняття, обґрунтування та забезпечення реалізації управлінських рішень в непередбачуваних умовах, враховуючи вимоги чинного законодавства, етичні міркування та соціальну відповідальність;</p> <p>ПРН7. Організовувати та здійснювати ефективні комунікації всередині колективу, з представниками різних професійних груп та в міжнародному контексті;</p> <p>ПРН8. Застосовувати спеціалізоване програмне забезпечення та інформаційні системи для вирішення задач управління організацією;</p> <p>ПРН9. Вміти спілкуватись в професійних і наукових колах державною та іноземною мовами;</p> <p>ПРН10. Демонструвати лідерські навички та вміння працювати</p>

	<p>у команді, взаємодіяти з людьми, впливати на їх поведінку для вирішення професійних задач;</p> <p>ПРН11. Забезпечувати особистий професійний розвиток та планування власного часу;</p> <p>ПРН12. Вміти делегувати повноваження та керівництво організацією (підрозділом);</p> <p>ПРН13. Вміти планувати і здійснювати інформаційне, методичне, матеріальне, фінансове та кадрове забезпечення організації (підрозділу);</p> <p>ПРН14. Демонструвати знання і розуміння крос-культурного контексту комунікацій та управління та адаптувати їх до ситуаційних умов професійної діяльності в сфері менеджменту зовнішньоекономічної діяльності;</p> <p>ПРН15. Ідентифікувати складові інвестиційно-інноваційної системи корпорації, здійснювати ефективний міжнародний трансфер технологій, володіти практичними навичками бізнес-планування та управління стартап-проектами в умовах зовнішньоекономічної діяльності.</p> <p>ПРН16. Організовувати систему ефективного управління транснаціональною корпорацією, використовуючи прогресивні інструменти діагностики та консалтингу.</p>
8 – Ресурсне забезпечення реалізації програми	
<p>Специфічні характеристики кадрового забезпечення</p>	<p>Склад викладачів освітньої програми включає науково-педагогічних працівників з науковими ступенями та вченими званнями, які забезпечують викладання навчальних дисциплін.</p> <p>Проведення лекцій, практичних, занять, наукове керівництво дипломними роботами, дисертаційними дослідженнями здійснюється науково-педагогічними працівниками, рівень наукової та професійної активності кожного з яких засвідчується виконанням за останні п'ять років не менше чотирьох умов, зазначених у Ліцензійних умовах провадження освітньої діяльності закладів освіти.</p> <p>Навчальний процес забезпечено методичними комплексами дисциплін, що складаються з курсу лекцій, методичних розробок до практичних занять, методичних вказівок до самостійної роботи студентів, екзаменаційних та тестових завдань різної складності, робочих програм практик, тощо</p>
<p>Специфічні характеристики матеріально-технічного забезпечення</p>	<p>Навчально-наукова робота за освітньою програмою забезпечена сучасними технічними засобами: стаціонарною комп'ютерною технікою та ноутбуками; мультимедійними проекторами, проекційними екранами та мультимедіа панеллю; безкоштовною мережею Wi-Fi. Для вивчення іноземних мов обладнано лінгвокабінет. Навчальні заняття проводяться в комп'ютерних класах, які оснащені ліцензійними операційними системами та спеціальним програмним забезпеченням, в т.ч.: MS Office; Програмний комплекс Marketing Analytic, який складається з модулів: Main, Portfolio, Predictor, Conjoint; Програмний комплекс Парус Підприємство 7, до складу якого входять модулі: CRM Менеджмент та маркетинг, Торгівля та склад, Персонал, Заробітна плата, Канцелярія, а також галузеві рішення: Реклама, Готель, Ресторан; 1С Підприємство 8; Deductor; Microsoft Project, Банківський Аналітик. Забезпечення комп'ютерних класів Інтернет-зв'язком дає можливість</p>

	використовувати хмарні технології: Studio Creatio та Marketing Creatio від Terrasoft; Бітрікс 24, MindMeister, Coggle, Xmind
Специфічні характеристики інформаційного та навчально-методичного забезпечення	<p>Здобувачі вищої освіти та науково-педагогічний персонал можуть використовувати бібліотечно-інформаційний ресурс, наукову бібліотеку Університету, мають доступ до друкованих видань різними мовами (підручники, словники, монографії, наукові статті, тощо).</p> <p>Забезпечено бібліотеку вітчизняними та закордонними фаховими періодичними виданнями з економіки та управління, в тому числі в електронному вигляді.</p> <p>Центральна наукова бібліотека надає доступ до багатьох відомих електронних баз даних: EBSCO Publishing, онлайн-бібліотеки навчальної літератури CULOnline.</p> <p>Бібліотека підтримує відкритий доступ до знань через репозитарій університету, який постійно поповнюється навчально-методичними та науковими доробками професорів, викладачів, науковців, аспірантів.</p> <p>Здобувачі вищої освіти також використовують методичний матеріал, підготовлений викладачами: конспекти лекцій, методичні вказівки до практичних занять, індивідуальних завдань, проходження практик, навчально-методичні посібники, презентації, які в повному обсязі представлено у вільному доступі на сайті економічного факультету ХНУ імені В. Н. Каразіна.</p>
9 – Академічна мобільність	
Національна кредитна мобільність	<p>На основі двосторонніх договорів між ХНУ імені В. Н. Каразіна та закладами вищої освіти.</p> <p>Допускаються індивідуальні угоди про академічну мобільність для навчання в закладах вищої освіти України. До керівництва роботою студентів можуть бути залучені провідні фахівці закладів вищої освіти України на умовах індивідуальних договорів.</p> <p>Кредити, отримані в інших закладах вищої освіти України, перезараховуються відповідно до довідки про академічну мобільність.</p>
Міжнародна кредитна мобільність	<p>На основі двосторонніх договорів між ХНУ імені В. Н. Каразіна та закладами вищої освіти зарубіжних країн-партнерів.</p> <p>Індивідуальна академічна мобільність можлива за рахунок участі у міжнародних проєктах за програмами академічного обміну (Erasmus Mundus, DAAD, Global UGRAD, Cambridge-Ukraine Studentships тощо)</p>
Навчання іноземних здобувачів вищої освіти	Навчання іноземних здобувачів вищої освіти здійснюється відповідно до Закону «Про вищу освіту»

2. Перелік компонент освітньо-професійної програми та їх логічна послідовність

2.1 Перелік компонент ОП

Код н/д	Компоненти освітньої програми (навчальні дисципліни, курсові проекти (роботи), практики, кваліфікаційна робота)	Кількість кредитів	Форма підсумкового контролю
1	2	3	4
Обов'язкові компоненти ОП			
OK1	Глобальні проблеми сучасності	3	Дворівнева шкала оцінювання
OK2	Методологія та організація наукових досліджень	4	Дворівнева шкала оцінювання
OK3	Корпоративна соціальна відповідальність	5	Чотирирівнева шкала оцінювання
OK4	Крос-культурний менеджмент	4	Чотирирівнева шкала оцінювання
OK5	Інвестиційний менеджмент	5	Чотирирівнева шкала оцінювання
OK6	Міжнародний менеджмент	4	Чотирирівнева шкала оцінювання
OK7	Міжнародний маркетинг	4	Чотирирівнева шкала оцінювання
OK8	Менеджмент зовнішньоекономічної діяльності	5	Чотирирівнева шкала оцінювання
OK9	Конкурентоспроможність міжнародних підприємств	5	Дворівнева шкала оцінювання
OK10	Іноземна мова за фахом	4	Дворівнева шкала оцінювання
OK11	Програмне забезпечення управлінських рішень	4	Дворівнева шкала оцінювання
OK12	Стажування з фаху (без відриву)	4	Дворівнева шкала оцінювання
OK13	Переддипломна практика	4,5	Чотирирівнева шкала оцінювання
OK14	Виконання кваліфікаційної роботи магістра	4,5	Захист
Загальний обсяг обов'язкових дисциплін		60	
Вибіркові компоненти ОП			
<i>Вибірковий блок 1</i>			
ВБ1.1	Антикризовий менеджмент / Освітній менеджмент і лідерство / Менеджмент змін	4	Чотирирівнева шкала оцінювання

ВБ1.2	Стратегічний менеджмент корпорацій / Антикризисний консалтинг / Міжнародний трансфер технологій	4	Дворівнева шкала оцінювання
<i>Вибірковий блок 2</i>			
ВБ2.1	Менеджмент вартості корпорацій / Менеджмент транснаціональних корпорацій / Бізнес-планування зовнішньоекономічної діяльності	5	Чотирирівнева шкала оцінювання
ВБ2.2	Корпоративний менеджмент / Корпоративні комунікації та медіапланування / Венчурний менеджмент	5	Чотирирівнева шкала оцінювання
ВБ2.3	Управління міжнародними брендами / Міжнародна бізнес-логістика / HR-менеджмент	4	Чотирирівнева шкала оцінювання
ВБ2.4	Державне регулювання зовнішньоекономічної діяльності / Облік та оподаткування зовнішньоекономічної діяльності / Державне регулювання інвестування і трансферу технологій	4	Дворівнева шкала оцінювання
ВБ2.5	Інноваційне підприємництво та управління стартап проектами / Управлінський облік і аналіз / Корпоративна культура організації	4	Чотирирівнева шкала оцінювання
Загальний обсяг обов'язкових дисциплін		30	
ЗАГАЛЬНИЙ ОБСЯГ ОСВІТНЬОЇ ПРОГРАМИ		90	

2.2. Структурно-логічна схема ОП

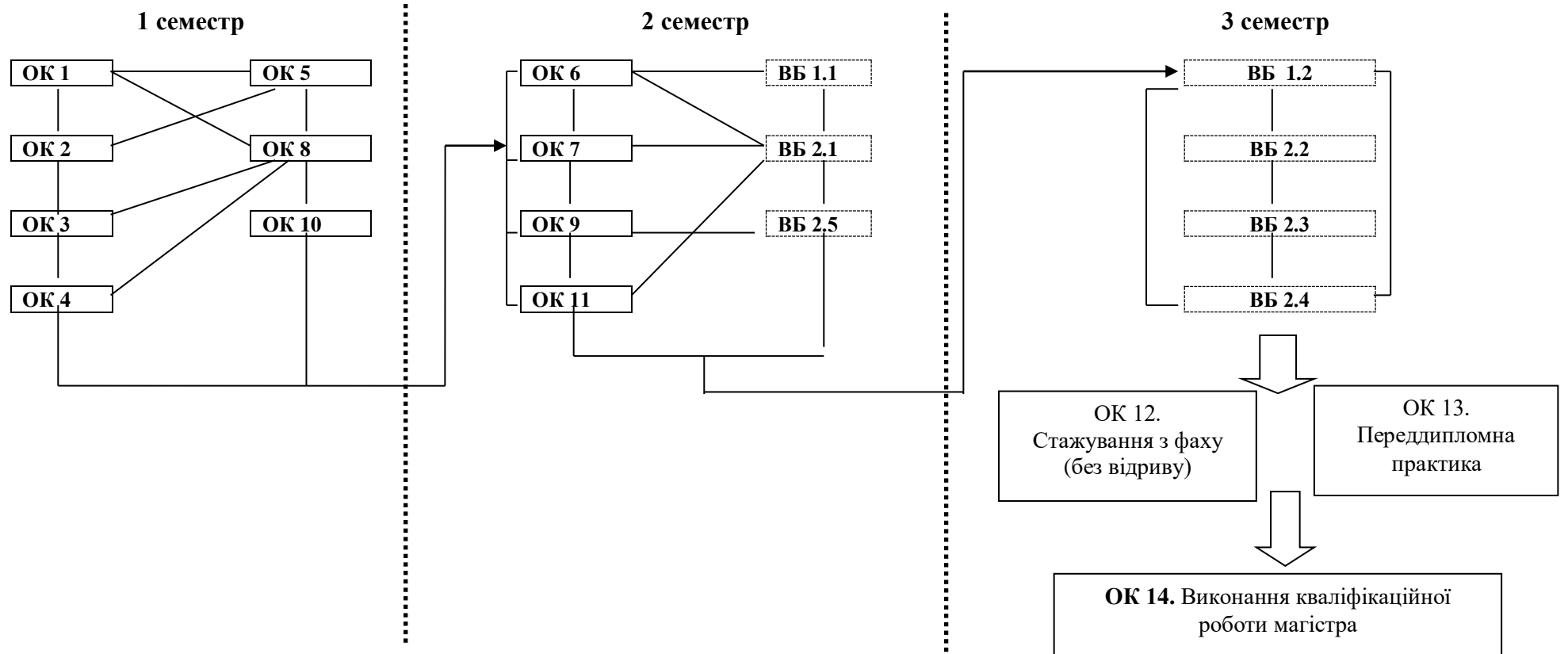

OK – обов'язкова компонента
ВБ – вибіркова компонента

3. Форма атестації здобувачів вищої освіти

Атестація випускників освітньої програми «Менеджмент зовнішньоекономічної діяльності» спеціальності 073 «Менеджмент» проводиться у формі публічного захисту кваліфікаційної роботи та завершується видачею документу встановленого зразка про присудження йому ступеня магістра із присвоєнням кваліфікації: Магістр менеджменту за спеціалізацією «Менеджмент зовнішньоекономічної діяльності».

Кваліфікаційна робота передбачає розв'язання складної задачі / проблеми в сфері менеджменту, що потребує здійснення досліджень та/або інновацій і характеризується комплексністю і невизначеністю умов, із застосуванням теорій та методів економічної науки.

У кваліфікаційній роботі не може бути академічного плагіату, фальсифікації та списування. Порядок проведення перевірки кваліфікаційної роботи затверджено рішенням Вченої ради Харківського національного університету імені В.Н. Каразіна «Порядок проведення перевірки наукових праць, навчальних видань та дипломних робіт (проєктів) працівників та здобувачів вищої освіти на наявність запозичень з інших документів» від 27.04.2018 р., протокол № 5, введено в дію наказом ректора № 0204-1/263 від 18.05.2018 р.

Атестація здійснюється відкрито та публічно.

Таблиця 1

Матриця відповідності визначених Стандартом компетентностей
дескрипторам НРК (за 7-м рівнем, магістерським)

Класифікація компетентностей за НРК	Знання ЗН1. Спеціалізовані концептуальні знання, набуті у процесі навчання та/або професійної діяльності на рівні новітніх досягнень, які є основою для оригінального мислення та інноваційної діяльності, зокрема в контексті дослідницької роботи ЗН2. Критичне осмислення проблем у навчанні та/або професійній діяльності та на межі предметних галузях	Уміння УМ1. Розв'язання складних задач і проблем, що потребує оновлення та інтеграції знань, часто в умовах неповної / недостатньої інформації та суперечливих вимог УМ2. Проведення дослідницької та/або інноваційної діяльності	Комунікація К1. Зрозуміле і недвозначне донесення власних висновків, а також знань та пояснень, що їх обґрунтовують, до фахівців і нефахівців, зокрема до осіб, які навчаються К2. Використання іноземних мов у професійній діяльності	Автономія та відповідальність АВ1. Прийняття рішень у складних і непередбачуваних умовах, що потребує застосування нових підходів та прогнозування АВ2. Відповідальність за розвиток професійного знання і практик, оцінку стратегічного розвитку команди АВ3. Здатність до подальшого навчання, яке значною мірою є автономним та самостійним
	Загальні компетентності			
ЗК1	ЗН2	УМ1, УМ2	К1, К2	АВ3
ЗК2			К1, К2	
ЗК3		УМ1, УМ2	К1	АВ1
ЗК4		УМ1	К1	АВ1, АВ2
ЗК5			К1	АВ2
ЗК6		УМ1		АВ3
Спеціальні (фахові) компетентності				
СК1	ЗН2	УМ1		
СК2			К2	
СК3			К2	
СК5	ЗН2		К2	
СК6				
СК7	ЗН1	УМ1		
СК8		УМ1		
СК9	ЗН2	УМ1	К1	АВ1, АВ3
СК10	ЗН1	УМ1, УМ2	К1	АВ1
СК11			К1	АВ2
СК12		УМ2		АВ1, АВ3
СК13		УМ2	К1	АВ1

Матриця відповідності визначених Стандартом результати навчання та компетентностей

Програмні результати навчання		Загальні компетентності						Спеціальні (фахові) компетентності												
		1	2	3	4	5	6	1	2	3	5	6	7	8	9	10	11	12	13	
1	Критично осмислювати, вибирати та використовувати необхідний науковий, методичний і аналітичний інструментарій для управління в непередбачуваних умовах	+						+							+					
2	Ідентифікувати проблеми в організації та обґрунтовувати методи їх вирішення			+					+											
3	Проектувати ефективні системи управління організаціями	+									+									
4	Обґрунтовувати та управляти проектами, генерувати підприємницькі ідеї				+								+							
5	Планувати діяльність організації в стратегічному та тактичному розрізах								+											
6	Мати навички прийняття, обґрунтування та забезпечення реалізації управлінських рішень в непередбачуваних умовах, враховуючи вимоги чинного законодавства, етичні міркування та соціальну відповідальність						+	+							+					
7	Організувати та здійснювати ефективні комунікації всередині колективу, з представниками різних професійних груп та в міжнародному контексті;		+			+					+									
8	Застосовувати спеціалізоване програмне забезпечення та інформаційні системи для вирішення задач управління організацією;			+							+									
9	Демонструвати навички спілкування в професійних і наукових колах державною та іноземною мовами					+														
10	Демонструвати лідерські навички та вміння працювати у команді, взаємодіяти з людьми, впливати на їх поведінку для вирішення професійних задач											+		+						
11	Мати навички забезпечення особистого професійного розвитку та планування власного часу										+									
12	Мати навички делегування повноважень та керівництва організацією (підрозділом)		+		+							+		+	+		+			

