

Міністерство освіти і науки України
Харківський національний університет імені В.Н. Каразіна

Введено в дію наказом від _____ р.



Ректор

В. С. Бакіров

_____ 2019 р.

Освітньо-професійна програма

«Бізнес-аналітика та міжнародна статистика»

Спеціальність 051 «Економіка»

Спеціалізація _____

(назва спеціалізації)

перший (бакалаврський) рівень вищої освіти

Затверджено вченою радою університету « 27 » Травень 2019 року,
протокол № 6 .

ЛИСТ ПОГОДЖЕННЯ
освітньо-професійної програми

1.1. Вчена рада економічного факультету: протокол № 2 від «21» лютого 2019 р.

Голова Вченої ради факультету _____ (О.І. Давидов)

1.2. Методична комісія економічного факультету: протокол № _____ від «_____» 2019 р.

Голова методичної комісії факультету _____ (В.А. Євтушенко)

1.3. Кафедра: протокол № 6 від «19» лютого 2019 р.

Завідувач кафедри статистики, обліку та аудиту _____ (В.М. Соболев)

ПЕРЕДМОВА

Розроблено робочою групою у складі:

Прізвище, ім'я, по батькові	Найменування посади	Науковий ступінь, вчене звання, за якою кафедрою (спеціальністю) присвоєно
Керівник робочої групи:		
Корепанов Олексій Сергійович	Професор кафедри статистики, обліку та аудиту	Доктор екон. наук, 08.00.10 – статистика, диплом ДД № 008186 від 05.03.2019, доцент кафедри статистики, обліку та аудиту, атестат 12ДЦ № 037694 від 17.01.2014
Члени робочої групи:		
Лазебник Юлія Олександрівна	Доцент кафедри статистики, обліку та аудиту	Кандидат екон. наук, 08.00.10 – статистика, диплом ДК № 002397 від 22.11.2011, доцент кафедри статистики, обліку та аудиту, атестат 12ДЦ № 041068 від 22.12.2014
Чала Тетяна Георгіївна	Доцент кафедри статистики, обліку та аудиту	Кандидат екон. наук, 08.00.10 – статистика, диплом КД № 024078 від 24.10.1990, доцент кафедри статистики, обліку та аудиту, атестат ДЦ АЕ № 000132 від 23.04.1998
Пономарьова Тетяна Володимирівна	Доцент кафедри статистики, обліку та аудиту	Кандидат екон. наук, 08.00.04 – економіка та управління підприємствами (за видами економічної діяльності), диплом ДК № 006996 від 26.09.2012, доцент кафедри статистики, обліку та аудиту, атестат 12ДЦ № 038530 від 03.04.2014

При розробці проекту Програми враховані вимоги:

- 1) Освітнього стандарту спеціальності 051 «Економіка» за першим (бакалаврським) рівнем (затверджено і введено в дію наказом Міністерства освіти і науки України від 13.11.2018 р. № 1244).

Рецензії-відгуки зовнішніх стейкхолдерів:

1. Головне управління статистики у Харківській області;
2. ТОВ «Неткрафт комп'ютерз».

**1. Профіль освітньої програми
«Бізнес-аналітика та міжнародна статистика»
зі спеціальності 051 «Економіка»**

1 – Загальна інформація	
Ступінь вищої освіти та назва кваліфікації	Ступінь – бакалавр Кваліфікація – бакалавр з економіки, бізнес-аналітика та міжнародна статистика
Тип диплому та обсяг програми	Диплом бакалавра, одиничний, 240 кредитів ЄКТС, термін навчання 4 роки
Офіційна назва програми	Освітньо-професійна програма «Бізнес-аналітика та міжнародна статистика» «Business Analytics and International Statistics»
Наявність акредитації	Акредитаційна комісія. Україна. Сертифікат – НД-П № 2157592 Термін дії – до 01.07.2023 р.
Цикл/рівень	НРК – 7 рівень; QF-EHEA – перший цикл; EQF-LLL- 6 рівень
Передумови	повна загальна середня освіта
Мова викладання	українська
Термін дії освітньої програми	4 роки
Інтернет-адреса постійного розміщення опису освітньої програми	http://www.econom.kharkov.ua/index.php?id=99&idd=97&lang=u
2 – Мета освітньої програми	
Мета програми	Оволодіння глибокими теоретичними знаннями в галузі бізнес аналітики та міжнародної статистики, формування умінь здійснення аналізу статистичних даних щодо будь-якої сфери економічної та суспільної активності; набуття навичок та практичного досвіду комп'ютерних обчислень на основі професійного програмного забезпечення зі статистики, що забезпечує широкий доступ до працевлаштування; підготовка фахівців, здатних розв'язувати складні спеціалізовані завдання та прикладні проблеми у сфері професійної діяльності.
3 – Характеристика освітньої програми	
Предметна область (галузь знань, спеціальність, спеціалізація (за наявності))	Галузь знань – 05 «Соціальні та поведінкові науки» Спеціальність – 051 «Економіка»
Орієнтація освітньої програми	Освітньо-професійна
Основний фокус програми	Спеціальна освіта із бізнес аналітики та міжнародної статистики за спеціальністю Економіка. Ключові слова: статистика, аналітика, бізнес-процес
Особливості програми	Володіння інноваційними методами бізнес-аналізу, що базуються на всеохоплюючій діагностиці об'єкта управління з метою підвищення його результативності та конкурентоспроможності. Наявність наскрізної практики (виробнича, імітаційна).

4 – Придатність випускників до працевлаштування та подальшого навчання																	
Придатність до працевлаштування	<p>Згідно з Національним класифікатором професій ДК 003:2010 фахівці, які здобули освіту за освітньою програмою «Бізнес аналітика та міжнародна статистика» здатні обіймати такі первинні посади, як:</p> <p>3411 Фахівець з біржових операцій 3434 Асистент економіста-статистика 3436.1 Помічник керівника підприємства (установи, організації) 3436.3 Помічник керівника малого підприємства без апарату управління 3435.2 Організатор діловодства (види економічної діяльності) 4122 Статистики-обліковці та конторські службовці, що займаються фінансовими операціями</p>																
Подальше навчання	Можливість навчання за програмами: 8 рівня НРК України																
5 – Викладання та оцінювання																	
Викладання та навчання	<p>При викладанні для активізації навчального процесу передбачено використання таких сучасних навчальних технологій як проблемні лекції, міні-лекції, робота в малих групах, дискусії, кейс-метод, студентоцентроване навчання, самонавчання, проблемно-орієнтоване навчання, навчання на основі практики у бізнесових та адміністративних підприємствах установах, організаціях тощо; лекції, семінари, практичні заняття в малих групах, самостійна робота на основі підручників та конспектів, консультації із викладачами.</p>																
Оцінювання	<p>Методи оцінювання: Письмові екзамени, практики, презентації, поточний контроль, комплексний атестаційний екзамен. Оцінювання навчальних досягнень студентів здійснюється за 100-бальною чотирирівневою («відмінно», «добре», «задовільно», «незадовільно») або дворівневою («зараховано», «не зараховано») шкалами.</p> <table border="1" style="width: 100%; border-collapse: collapse; text-align: center;"> <thead> <tr> <th rowspan="2" style="width: 30%;">Сума балів за всі види навчальної діяльності протягом семестру</th> <th colspan="2" style="width: 70%;">Оцінка</th> </tr> <tr> <th style="width: 35%;">для чотирирівневої шкали оцінювання</th> <th style="width: 35%;">для дворівневої шкали оцінювання</th> </tr> </thead> <tbody> <tr> <td>90 – 100</td> <td>відмінно</td> <td rowspan="3">зараховано</td> </tr> <tr> <td>70-89</td> <td>добре</td> </tr> <tr> <td>50-69</td> <td>задовільно</td> </tr> <tr> <td>1-49</td> <td>незадовільно</td> <td>незараховано</td> </tr> </tbody> </table> <p>Атестаційний екзамен оцінюється наступним чином: кожен тест (з 14 тестів) теоретичного завдання оцінюється при наявності повної вірної відповіді в 5 балів (разом 70 балів), 2 розрахунково-аналітичних завдання (кожне з яких містить одну вірну відповідь) оцінюється по 15 балів (разом 30 балів), далі за чотирирівневою шкалою.</p>		Сума балів за всі види навчальної діяльності протягом семестру	Оцінка		для чотирирівневої шкали оцінювання	для дворівневої шкали оцінювання	90 – 100	відмінно	зараховано	70-89	добре	50-69	задовільно	1-49	незадовільно	незараховано
Сума балів за всі види навчальної діяльності протягом семестру	Оцінка																
	для чотирирівневої шкали оцінювання	для дворівневої шкали оцінювання															
90 – 100	відмінно	зараховано															
70-89	добре																
50-69	задовільно																
1-49	незадовільно	незараховано															

6 – Програмні компетентності	
Інтегральна компетентність	Здатність розв'язувати складні спеціалізовані задачі та практичні проблеми в економічній сфері, які характеризуються комплексністю та невизначеністю умов, що передбачає застосування теорій та методів економічної науки.
Загальні компетентності	<p>ЗК1. Здатність реалізувати свої права і обов'язки як члена суспільства, усвідомлювати цінності громадянського (демократичного) суспільства та необхідність його сталого розвитку, верховенства права, прав і свобод людини і громадянина в Україні.</p> <p>ЗК2. Здатність зберігати моральні, культурні, наукові цінності та примножувати досягнення суспільства на основі розуміння історії та закономірностей розвитку предметної області, її місця у загальній системі знань про природу і суспільство та у розвитку суспільства, техніки і технологій, використовувати різні види та форми рухової активності для активного відпочинку та ведення здорового способу життя.</p> <p>ЗК3. Здатність до абстрактного мислення, аналізу та синтезу.</p> <p>ЗК4. Здатність застосовувати знання у практичних ситуаціях.</p> <p>ЗК5. Здатність спілкуватися державною мовою як усно, так і письмово.</p> <p>ЗК6. Здатність спілкуватися іноземною мовою.</p> <p>ЗК7. Навички використання інформаційних і комунікаційних технологій.</p> <p>ЗК8. Здатність до пошуку, оброблення та аналізу інформації з різних джерел.</p> <p>ЗК9. Здатність до адаптації та дій в новій ситуації.</p> <p>ЗК10. Здатність бути критичним і самокритичним.</p> <p>ЗК11. Здатність приймати обґрунтовані рішення.</p> <p>ЗК12. Навички міжособистісної взаємодії.</p> <p>ЗК13. Здатність діяти соціально відповідально та свідомо.</p>
Спеціальні (фахові) компетентності	<p>СК1. Здатність виявляти знання та розуміння проблем предметної області, основ функціонування сучасної економіки на мікро-, мезо-, макро- та міжнародному рівнях.</p> <p>СК2. Здатність здійснювати професійну діяльність у відповідності з чинними нормативними та правовими актами.</p> <p>СК3. Розуміння особливостей провідних наукових шкіл та напрямів економічної науки.</p> <p>СК4. Здатність пояснювати економічні та соціальні процеси і явища на основі теоретичних моделей, аналізувати і змістовно інтерпретувати отримані результати.</p> <p>СК5. Розуміння особливостей сучасної світової та національної економіки, їх інституційної структури, обґрунтування напрямів соціальної, економічної та зовнішньоекономічної політики держави.</p> <p>СК6. Здатність застосовувати економіко-математичні методи та моделі для вирішення економічних задач.</p> <p>СК7. Здатність застосовувати комп'ютерні технології та програмне забезпечення з обробки даних для вирішення економічних завдань, аналізу інформації та підготовки аналітичних звітів.</p> <p>СК8. Здатність аналізувати та розв'язувати завдання у сфері економічних та соціально-трудових відносин.</p> <p>СК9. Здатність прогнозувати на основі стандартних теоретичних та економетричних моделей соціально-економічні процеси.</p> <p>СК10. Здатність використовувати сучасні джерела економічної,</p>

	<p>соціальної, управлінської, облікової інформації для складання службових документів та аналітичних звітів.</p> <p>СК11. Здатність обґрунтовувати економічні рішення на основі розуміння закономірностей економічних систем і процесів та із застосуванням сучасного методичного інструментарію.</p> <p>СК12. Здатність самостійно виявляти проблеми економічного характеру при аналізі конкретних ситуацій, пропонувати способи їх вирішення.</p> <p>СК13. Здатність проводити економічний аналіз функціонування та розвитку суб'єктів господарювання, оцінку їх конкурентоспроможності.</p> <p>СК14. Здатність поглиблено аналізувати проблеми і явища в одній або декількох професійних сферах з врахуванням економічних ризиків та можливих соціально-економічних наслідків.</p> <p>СК15. Здатність проводити аналіз зовнішнього та внутрішнього бізнес-середовища діяльності суб'єктів господарювання; розуміння і використання бухгалтерської та фінансової систем; розуміння принципів організації виробництва і їх зв'язку з бізнесом; розуміння існуючих і нових технологій і їх впливу на нові / майбутні ринки.</p> <p>СК16. Здатність застосувати основні статистичні методи і програмне забезпечення, що використовується для бізнес-аналітики; загальні знання і здатність працювати з відповідним програмним забезпеченням.</p> <p>СК17. Здатність до формування інформаційної бази, розуміння принципів проведення статистичного спостереження і методів збору даних; визначення інформаційної бази аналізу, доцільні способи обробки та систематизації інформації; здатність знаходити, обробляти і аналізувати інформацію із різних джерел.</p> <p>СК18. Здатність застосовувати знання у практичних ситуаціях, розуміння міжнародних норм, статистичних стандартів, систем та класифікацій.</p>
7 – Програмні результати навчання	
<p>Програмні результати навчання</p>	<p>РН1. Асоціювати себе як члена громадянського суспільства, наукової спільноти, визнавати верховенство права, зокрема у професійній діяльності, розуміти і вміти користуватися власними правами і свободами, виявляти повагу до прав і свобод інших осіб, зокрема, членів колективу.</p> <p>РН2. Відтворювати моральні, культурні, наукові цінності, примножувати досягнення суспільства в соціально-економічній сфері, пропагувати ведення здорового способу життя.</p> <p>РН3. Знати та використовувати економічну термінологію, пояснювати базові концепції мікро- та макроекономіки,</p> <p>РН4. Розуміти принципи економічної науки, особливості функціонування економічних систем.</p> <p>РН5. Застосовувати аналітичний та методичний інструментарій для обґрунтування пропозицій та прийняття управлінських рішень різними економічними агентами (індивідуумами, домогосподарствами, підприємствами та органами державної влади).</p> <p>РН6. Використовувати професійну аргументацію для донесення інформації, ідей, проблем та способів їх вирішення до фахівців і нефахівців у сфері економічної діяльності.</p> <p>РН7. Пояснювати моделі соціально-економічних явищ з погляду фундаментальних принципів і знань на основі розуміння основних напрямів розвитку економічної науки.</p>

	<p>PH8. Застосовувати відповідні економіко-математичні методи та моделі для вирішення економічних задач.</p> <p>PH9. Усвідомлювати основні особливості сучасної світової та національної економіки, інституційної структури, напрямів соціальної, економічної та зовнішньоекономічної політики держави.</p> <p>PH10. Проводити аналіз функціонування та розвитку суб'єктів господарювання, визначати функціональні сфери, розраховувати відповідні показники які характеризують результативність їх діяльності.</p> <p>PH11. Вміти аналізувати процеси державного та ринкового регулювання соціально-економічних і трудових відносин.</p> <p>PH12. Застосовувати набуті теоретичні знання для розв'язання практичних завдань та змістовно інтерпретувати отримані результати.</p> <p>PH13. Ідентифікувати джерела та розуміти методологію визначення і методи отримання соціально-економічних даних, збирати та аналізувати необхідну інформацію, розраховувати економічні та соціальні показники.</p> <p>PH14. Визначати та планувати можливості особистого професійного розвитку.</p> <p>PH15. Демонструвати базові навички креативного та критичного мислення у дослідженнях та професійному спілкуванні.</p> <p>PH16. Вміти використовувати дані, надавати аргументацію, критично оцінювати логіку та формувати висновки з наукових та аналітичних текстів з економіки.</p> <p>PH17. Виконувати міждисциплінарний аналіз соціально-економічних явищ і проблем в одній або декількох професійних сферах з врахуванням ризиків та можливих соціально-економічних наслідків.</p> <p>PH18. Використовувати нормативні та правові акти, що регламентують професійну діяльність.</p> <p>PH19. Використовувати інформаційні та комунікаційні технології для вирішення соціально-економічних завдань, підготовки та представлення аналітичних звітів.</p> <p>PH20. Оволодіти навичками усної та письмової професійної комунікації державною та іноземною мовами.</p> <p>PH21. Вміти абстрактно мислити, застосовувати аналіз та синтез для виявлення ключових характеристик економічних систем різного рівня, а також особливостей поведінки їх суб'єктів.</p> <p>PH22. Демонструвати гнучкість та адаптивність у нових ситуаціях, у роботі із новими об'єктами, та у невизначених умовах.</p> <p>PH23. Показувати навички самостійної роботи, демонструвати критичне, креативне, самокритичне мислення.</p> <p>PH24. Демонструвати здатність діяти соціально відповідально та свідомо на основі етичних принципів, цінувати та поважати культурне різноманіття, індивідуальні відмінності людей</p> <p>PH25. Усвідомлювати сутність об'єктів і процесів обліку, аналізу, контролю, аудиту, оподаткування та розуміти їх роль і місце в господарській діяльності.</p> <p>PH26. Демонструвати навички проведення бізнес-аналізу, оцінювання стану та тенденцій розвитку економічних явищ і процесів, факторів формування зовнішнього та внутрішнього бізнес-середовища функціонування підприємств.</p> <p>PH27. Демонструвати спроможність до статистичного забезпечення управлінських рішень у бізнесі на основі</p>
--	--

	<p>системного аналізу, багатовимірного статистичного аналізу, моделювання і прогнозування бізнес-процесів.</p> <p>РН28. Розв'язувати спеціалізовані задачі та практичні проблеми у галузі економіки, бізнес-аналітики та міжнародної статистики. Оперувати аналітичною інформацією, здійснювати зіставлення параметрів економічних процесів, виявлення змін й аналізу причин їх виникнення, діагностування підприємства і позиціювання його в бізнес-середовищі.</p> <p>РН29. Професійно застосовувати статистичні прикладні пакети програм для розв'язання науково-дослідних та прикладних аналітичних завдань у бізнес-сфері.</p>
8 – Ресурсне забезпечення реалізації програми	
Специфічні характеристики кадрового забезпечення	<p>Усі викладачі кафедри, залучені до участі у програмі, за рівнем кваліфікації відповідають вимогам чинних Ліцензійних умов провадження освітньої діяльності. Провадження освітньої діяльності в межах реалізації ОП здійснюють фахівці кафедри, 100% яких має науковий ступінь, у т.ч. 15% – доктори економічних наук, професори. При цьому 80% викладачів здійснюють наукове консультування державних органів та підприємницьких структур, а також є членами професійних об'єднань; 4 викладачі мають постійну тривалу особисту бізнесову практику чи значний досвід керівної роботи у бізнес-структурах, а 6 викладачів мають кваліфікаційне посвідчення про володіння англійською мовою на рівні B2.</p>
Специфічні характеристики матеріально-технічного забезпечення	<p>Матеріально-технічне забезпечення ОПП характеризується наявністю:</p> <ul style="list-style-type: none"> – навчальних аудиторій, оснащених ПК, проекторами, екранами для проекторів; – комп'ютерних класів, оснащених ПК, ноутбуками з наявними каналами доступу до Інтернету; – доступу до Wi-Fi мережі Інтернет в усіх приміщеннях, де здійснюється навчальний процес; – програми «М.Е.Дос» та її технічної підтримки згідно з договором з ГК «Інтелектуальний сервіс» (що дозволяє видавати сертифікати студентам, які склали відповідний іспит).
Специфічні характеристики інформаційного та навчально-методичного забезпечення	<p>Для інформаційного та навчально-методичного забезпечення ОПП:</p> <ul style="list-style-type: none"> – розроблені навчально-методичні комплекси усіх навчальних дисциплін ОПП; – усі дисципліни ОПП забезпечені необхідними методичними матеріалами; – передбачено доступ до електронної бібліотеки ЦНБ, яка включає електронний каталог з електронним замовленням (понад 1200000 примірників); повнотекстові бази даних журналів іноземних та вітчизняних видавництв; видання на електронних носіях у фондах ЦНБ; – в межах ЦНБ є в наявності читальні зали для відвідувачів спеціальності 051 «Економіка»; – бібліотеку укомплектовано вітчизняними та закордонними фаховими періодичними виданнями відповідного або спорідненого профілю, в тому числі в електронному вигляді; – діє офіційний веб-сайт закладу освіти, на якому розміщена основна інформація про його діяльність, а також електронний ресурс закладу освіти, який містить навчально-методичні матеріали з навчальних дисциплін ОПП, в тому числі в системі дистанційного навчання

9 – Академічна мобільність	
Національна кредитна мобільність	На основі двосторонніх договорів між Харківський національним університетом імені В.Н. Каразіна та університетами України. У випадку переведення на навчання з інших закладів вищої освіти України та/або паралельного навчання в інших закладах вищої освіти кредити, отримані в цих закладах, зараховуються до загального обсягу кредитів, передбачених програмою, за умови відповідності змісту дисциплін, вивчених в іншому закладі вищої освіти, програмних результатів їх вивчення та набутих компетентостей дисциплінам, вивчення яких передбачено програмою, без перездачі цих дисциплін.
Міжнародна кредитна мобільність	На основі двосторонніх договорів між Харківським національним університетом та навчальними закладами країн-партнерів. http://www.univer.kharkov.ua/ua/intrelations/upravlinnya-mizhnarodnyh-vidnosyn-partnery Навчання у зарубіжних закладах вищої освіти здійснюється відповідно до індивідуального навчального плану студента, який передбачає зарахування кредитів, отриманих за кордоном, до загального обсягу кредитів навчання за спеціальністю, на основі установлення відповідності навчальних дисциплін, що формують аналогічні програмні результати на набуті компетентності.
Навчання іноземних здобувачів вищої освіти	Можливе, після вивчення курсу української мови або шляхом навчання на англійській програмі (у разі її запровадження) на основі двосторонніх договорів між Харківським національним університетом імені В.Н.Каразіна та закладами вищої освіти країн-партнерів, за умови отримання відповідної ліцензії

2. Перелік компонент освітньо-професійної програми та їх логічна послідовність

2.1. Перелік компонент ОП

Код н/д	Компоненти освітньої програми (початкові дисципліни, курсові проекти, практики, кваліфікаційна робота)	Кількість кредитів	Форма підсумкового контролю
Обов'язкові компоненти ОП			
ОКЗП1	Історія України	3	Чотирирівнева шкала оцінювання
ОКЗП2	Іноземна мова	6	Дворівнева, чотирирівнева шкала оцінювання
ОКЗП3	Іноземна мова за фахом	7	Дворівнева шкала оцінювання
	Економічна теорія та історія економіки:		
ОКЗП4	а) політична економія	6	Чотирирівнева шкала оцінювання
ОКЗП5	б) макроекономіка	6	Чотирирівнева шкала оцінювання
ОКЗП6	в) мікроекономіка	6	Чотирирівнева шкала оцінювання
ОКЗП7	г) історія економіки та економічної думки	6	Дворівнева шкала оцінювання
	Математика для економістів		
ОКЗП8	а) вища математика	9	Чотирирівнева шкала оцінювання

Код н/д	Компоненти освітньої програми (початкові дисципліни, курсові проекти, практики, кваліфікаційна робота)	Кількість кредитів	Форма підсумкового контролю
ОКЗП9	б) теорія ймовірності і математична статистика	5	Чотирирівнева шкала оцінювання
ОКЗП10	Економіко-математичні методи та моделі	6	Чотирирівнева шкала оцінювання
ОКЗП11	Інформатика	10	Дворівнева шкала оцінювання
ОКЗП12	Основи наукових досліджень	5	Дворівнева шкала оцінювання
ОКЗП13	Філософія	3	Чотирирівнева шкала оцінювання
ОКЗП14	Психологія	6	Дворівнева шкала оцінювання
ОКПП1	Введення в Data Science	5	Дворівнева шкала оцінювання
ОКПП2	Основи підприємництва та міжнародного бізнесу	3	Чотирирівнева шкала оцінювання
ОКПП3	Менеджмент	4	Чотирирівнева шкала оцінювання
ОКПП4	Маркетинг	4	Чотирирівнева шкала оцінювання
ОКПП5	Фінанси та кредит	4	Чотирирівнева шкала оцінювання
ОКПП6	Соціально-економічна статистика	6	Чотирирівнева шкала оцінювання
ОКПП7	Міжнародна економіка	3	Чотирирівнева шкала оцінювання
ОКПП8	Статистика	8	Дворівнева, чотирирівнева шкала оцінювання
ОКПП9	Основи бізнес законодавства	4	Чотирирівнева шкала оцінювання
ОКПП10	Фінансовий облік-1,2	9	Дворівнева чотирирівнева шкала оцінювання
ОКПП11	Аудит за міжнародними стандартами	3	Дворівнева шкала оцінювання
ОКПП12	Управлінський облік	3	Чотирирівнева шкала оцінювання
ОКПП13	Статистичний аналіз фінансового сектору	4	Чотирирівнева шкала оцінювання
ОКПП14	Вступ до аналізу Big Data	5	Чотирирівнева шкала оцінювання
ОКПП15	Міжнародна статистика	4	Чотирирівнева шкала оцінювання
ОКПП16	Статистичне моделювання та прогнозування	6	Дворівнева шкала оцінювання
Практична підготовка			
ОКПРКП1	Імітаційна практика (без відриву)	5	Дворівнева шкала оцінювання
ОКПРКП2	Виробнича практика	6	Дворівнева шкала оцінювання
Загальний обсяг обов'язкових дисциплін		170 кредитів (5100 годин)	

Код н/д	Компоненти освітньої програми (початкові дисципліни, курсові проекти, практики, кваліфікаційна робота)	Кількість кредитів	Форма підсумкового контролю
Вибіркові компоненти ОП			
<i>Вибірковий блок 1– Цикл загальної підготовки</i>			
ВБ1.1.ВЗП1.1/ ВБ1.1.ВЗП1.2/ ВБ1.1.ВЗП1.3	Конфліктологія/ Людський розвиток/ Теорія ігор	4	Дворівнева шкала оцінювання
ВБ1.1.ВЗП2.1/ ВБ1.1.ВЗП2.2/ ВБ1.1.ВЗП2.3	Основи ділової комунікації / Бізнес-комунікації / Корпоративна соціальна відповідальність	3	Дворівнева шкала оцінювання
ВБ1.1.ВЗП3.1/ ВБ1.1.ВЗП3.2/ ВБ1.1.ВЗП3.3	Економічний аналіз/ Аналіз господарської діяльності/ Стратегічний аналіз	4	Чотирирівнева шкала оцінювання
ВБ1.1.ВЗП4.1/ ВБ1.1.ВЗП4.2/ ВБ1.1.ВЗП4.3	Інвестування / Ціноутворення / Цінні папери та фондовий ринок	3	Чотирирівнева шкала оцінювання
ВБ1.1.ВЗП5.1/ ВБ1.1.ВЗП5.2/ ВБ1.1.ВЗП5.3	Система національних рахунків/ Аналіз даних та бізнес моделювання в Excel / Оптимізація управлінських рішень засобами MS Excel	4	Чотирирівнева шкала оцінювання
ВБ1.1.ВЗП6	Міжфакультетська дисципліна 1	3	Дворівнева шкала оцінювання
ВБ1.1.ВЗП7	Міжфакультетська дисципліна 2	3	Дворівнева шкала оцінювання
ВБ1.1.ВЗП8	Міжфакультетська дисципліна 3	3	Дворівнева шкала оцінювання
ВБ1.1.ВЗП9	Міжфакультетська дисципліна 4	3	Дворівнева шкала оцінювання
<i>Вибірковий блок 2 - Цикл професійної підготовки</i>			
ВБ2.1.ВПП1.1/ ВБ2.1.ВПП1.2/ ВБ2.1.ВПП1.3	Digital-маркетинг / Сучасні міжнародні стандарти та класифікації / Основи агробізнесу	4	Дворівнева шкала оцінювання
ВБ2.1.ВПП2.1/ ВБ2.1.ВПП2.2/ ВБ2.1.ВПП2.3	Аналіз даних в середовищі R / Біржова діяльність / Страхування	4	Чотирирівнева шкала оцінювання
ВБ2.1.ВПП3.1/ ВБ2.1.ВПП3.2/ ВБ2.1.ВПП3.3	Організація баз даних /Сучасні системи управління базами даних / Міжнародні системи баз даних	3	Дворівнева шкала оцінювання
ВБ2.1.ВПП4.1/ ВБ2.1.ВПП4.2/ ВБ2.1.ВПП4.3	Аналіз бізнес-процесів / Основи ІКТ в бізнесі / Управління діловою кар'єрою	4	Чотирирівнева шкала оцінювання
ВБ2.1.ВПП5.1/ ВБ2.1.ВПП5.2/ ВБ2.1.ВПП5.3	HR менеджмент / Організація праці персоналу / Управління персоналом	3	Дворівнева шкала оцінювання
ВБ2.1.ВПП6.1/ ВБ2.1.ВПП6.2/ ВБ2.1.ВПП6.3	Бізнес-аналітика-1 / Митна бізнес-аналітика / Бізнес-аналітика готельно-ресторанного бізнесу	4	Чотирирівнева шкала оцінювання
ВБ2.1.ВПП7.1/ ВБ2.1.ВПП7.2/ ВБ2.1.ВПП7.3	Оподаткування / Статистика оподаткування / Аналіз та прогнозування податкових надходжень	4	Чотирирівнева шкала оцінювання
ВБ2.1.ВПП8.1/ ВБ2.1.ВПП8.2/ ВБ2.1.ВПП8.3	Методи аналізу нечислової інформації / Нечітка класифікація об'єктів / Бізнес-планування	4	Чотирирівнева шкала оцінювання

Код н/д	Компоненти освітньої програми (початкові дисципліни, курсові проекти, практики, кваліфікаційна робота)	Кількість кредитів	Форма підсумкового контролю
ВБ2.1.ВПП9.1/ ВБ2.1.ВПП9.2/ ВБ2.1.ВПП9.3	Візуалізація даних / Сучасні інформаційні технології візуалізації даних / Візуалізація даних за допомогою R	3	Дворівнева шкала оцінювання
ВБ2.1.ВПП10.1/ ВБ2.1.ВПП10.2/ ВБ2.1.ВПП10.3	Управління ризиками / Ризик-менеджмент / Ризики в світовій економіці	4	Дворівнева шкала оцінювання
ВБ2.1.ВПП11.1/ ВБ2.1.ВПП11.2/ ВБ2.1.ВПП11.3	Історія статистичної думки / Практична сучасна статистика/ Введення в статистичні дослідження	3	Дворівнева шкала оцінювання
Загальний обсяг обов'язкових дисциплін		70 кредитів (2100 годин)	
ЗАГАЛЬНИЙ ОБСЯГ ОСВІТНЬОЇ ПРОГРАМИ		240 кредитів (7200 годин)	

2.2. Структурно-логічна схема ОП

I курс		II курс		III курс		IV курс	
1 сем.	2 сем.	3 сем.	4 сем.	5 сем.	6 сем.	7 сем.	8 сем.
1. ОБОВ'ЯЗКОВІ НАВЧАЛЬНІ ДИСЦИПЛІНИ							
1.1 Цикл загальної підготовки							
Історія України ОКЗП1							
Іноземна мова ОКЗП2	Іноземна мова ОКЗП2	Іноземна мова ОКЗП2	Іноземна мова ОКЗП2	Іноземна мова за фахом ОКЗП3	Іноземна мова за фахом ОКЗП3		
Політекономія ОКЗП4	Макроекономіка ОКЗП5	Мікроекономіка ОКЗП6	Історія економіки та економічної думки ОКЗП7				
Вища математика ОКЗП8	Вища математика ОКЗП8	Теорія ймовірності і математична статистика ОКЗП9	Філософія ОКЗП13				
Інформатика ОКЗП11	Інформатика ОКЗП11	Економіко- математичні методи та моделі ОКЗП10					
Психологія ОКЗП14	Основи наукових досліджень ОКЗП12						
1.2. Цикл професійної підготовки							
	Введення в Data Science ОКПП1	Основи підприємництва та міжнародного бізнесу ОКПП2	Менеджмент ОКПП3	Маркетинг ОКПП4		Аудит за міжнародними стандартами ОКПП11	Вступ до аналізу Big Data ОКПП14

I курс		II курс		III курс		IV курс	
1 сем.	2 сем.	3 сем.	4 сем.	5 сем.	6 сем.	7 сем.	8 сем.
	Основи бізнес законодавства ОКПП9		Фінанси та кредит ОКПП5	Соціально-економічна статистика ОКПП6		Управлінський облік ОКПП12	Міжнародна статистика ОКПП15
		Статистика ОКПП8	Статистика ОКПП8	Міжнародна економіка ОКПП7		Статистичний аналіз фінансового сектору ОКПП13	Статистичне моделювання та прогнозування ОКПП16
				Фінансовий облік-1,2 ОКПП10	Фінансовий облік-1,2 ОКПП10		
Практична підготовка							
						Імітаційна практика (без відриву) ОКПРКП1	
						Виробнича практика ОКПРКП2	
2. ДИСЦИПЛІНИ ЗА ВИБОРОМ							
2.1 Цикл загальної підготовки							
			Основи ділової комунікації / Бізнес-комунікації / Корпоративна соціальна відповідальність ВБ1.1.ВЗП2	Економічний аналіз/ Аналіз господарської діяльності/ Стратегічний аналіз ВБ1.1.ВЗП3	Інвестування / Ціноутворення / Цінні папери та фондовий ринок ВБ1.1.ВЗП4	Система національних рахунків/ Аналіз даних та бізнес моделювання в Excel / Оптимізація управлінських рішень засобами MS Excel ВБ1.1.ВЗП5	Конфліктологія/ Людський розвиток/ Теорія ігор ВБ1.1.ВЗП1

I курс		II курс		III курс		IV курс	
1 сем.	2 сем.	3 сем.	4 сем.	5 сем.	6 сем.	7 сем.	8 сем.
2.2. Цикл професійної підготовки							
Історія статистичної думки / Практична сучасна статистика/ Введення в статистичні дослідження ВБ2.1.ВПП11		HR менеджмент / Організація праці персоналу / Управління персоналом ВБ2.1.ВПП5		Візуалізація даних / Сучасні інформаційні технології візуалізації даних / Візуалізація даних за допомогою R ВБ2.1.ВПП9	Digital-маркетинг / Сучасні міжнародні стандарти та класифікації / Основи агробізнесу ВБ2.1.ВПП1	Аналіз бізнес-процесів / Основи ІКТ в бізнесі / Теорія галузевих ринків ВБ2.1.ВПП4	Аналіз даних в середовищі R / Біржова діяльність / Страхування ВБ2.1.ВПП2
					Організація баз даних /Сучасні системи управління базами даних / Міжнародні системи баз даних ВБ2.1.ВПП3		Методи аналізу нечислової інформації / Нечітка класифікація об'єктів / Бізнес-планування ВБ2.1.ВПП8
					Бізнес-аналітика-1 / Митна бізнес-аналітика / Бізнес-аналітика готельно-ресторанного бізнесу ВБ2.1.ВПП6		Управління ризиками / Ризик-менеджмент / Ризики в світовій економіці ВБ2.1.ВПП10
					Оподаткування / Статистика оподаткування / Аналіз та прогнозування податкових надходжень ВБ2.1.ВПП7		

Логіка підготовки базується на застосуванні компетентностей, отриманих в процесі навчання на бакалавраті за аналогічної програмою.

Передбачено основну увагу приділити розвитку навичок самостійного наукового дослідження, глибокого оволодіння сучасною методологією теоретичних та прикладних економічних досліджень з поглибленим вивченням економіко-статистичних методів та якісного аналізу цифрової інформації (див. рис.1).



Рисунок 1 – Структурно-логічна схема ОП

3. Форма атестації здобувачів вищої освіти

Атестація осіб, які навчаються в Харківському національному університеті імені В. Н. Каразіна, проводиться з метою встановлення фактичної відповідності рівня освітньої підготовки вимогам ОПП на основі аналізу успішності навчання, оцінювання якості вирішення випускниками задач діяльності, що передбачені даною ОПП, та рівня сформованості компетенцій вирішувати задачі діяльності, які можуть виникнути.

Атестація осіб, які здобувають ступінь бакалавра з економіки, здійснюється екзаменаційною комісією Харківського національного університету імені В. Н. Каразіна з даного фаху, до складу якої можуть включатися представники роботодавців та їх об'єднань, відповідно до Положення про екзаменаційну комісію, затвердженого вченою радою Харківського національного університету імені В. Н. Каразіна.

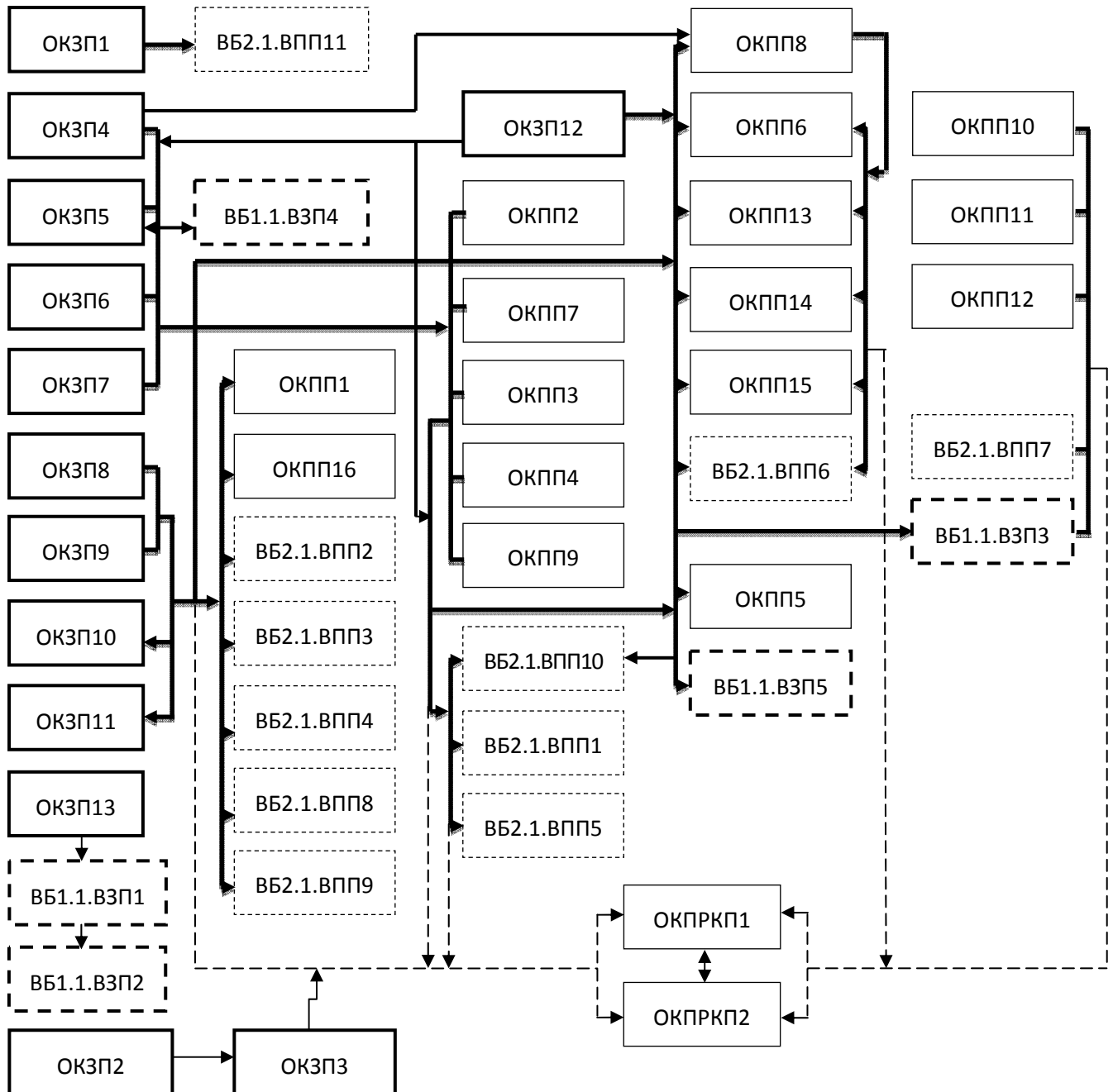
Атестація якості підготовки здійснюється екзаменаційною комісією у формі комплексного кваліфікаційного екзамену після виконання студентами навчального плану у повному обсязі. До структури комплексного кваліфікаційного екзамену входить оцінювання компетентностей з таких дисциплін: мікроекономіка, макроекономіка, статистика, основи підприємництва та міжнародного бізнесу, міжнародна статистика, статистичне моделювання та прогнозування. Комплексний атестаційний екзамен включає програмні питання, які визначають рівень засвоєння фахових компетентностей.

Підсумкова атестація проводиться в письмовій тестовій формі. Атестація випускників освітньої програми «Бізнес аналітика та міжнародна статистика» спеціальності 051 «Економіка» завершується видачею документу встановленого зразка про присудження йому ступеня бакалавра із присвоєнням кваліфікації «Бакалавр з економіки, бізнес-аналітика та міжнародна статистика».

4. Матриця відповідності програмних компетентностей компонентам освітньої програми

	ОКЗП1	ОКЗП2	ОКЗП3	ОКЗП4	ОКЗП5	ОКЗП6	ОКЗП7	ОКЗП8	ОКЗП9	ОКЗП10	ОКЗП11	ОКЗП12	ОКЗП13	ОКЗП14
ЗК1	+			+									+	
ЗК2	+						+					+	+	+
ЗК3	+			+	+	+	+	+	+	+		+	+	+
ЗК4								+	+		+	+		+
ЗК5	+										+	+		+
ЗК6		+	+											
ЗК7											+			
ЗК8	+	+	+				+				+	+	+	
ЗК9											+			
ЗК10												+	+	+
ЗК11										+				+
ЗК12		+	+									+		+
ЗК13	+												+	+
СК1				+	+	+								
СК2														
СК3				+		+	+					+		
СК4								+	+	+				
СК5				+	+	+								
СК6								+	+	+				
СК7											+			
СК8					+	+								
СК9														
СК10														
СК11					+									
СК12												+		
СК13														
СК14														
СК15														
СК16														
СК17														
СК18														

4. Матриця відповідності програмних компетентностей компонентам освітньої програми (продовження)

	ОК ПП1	ОК ПП2	ОК ПП3	ОК ПП4	ОК ПП5	ОК ПП6	ОК ПП7	ОК ПП8	ОК ПП9	ОК ПП10	ОК ПП11	ОК ПП12	ОК ПП13	ОК ПП14	ОК ПП15	ОК ПП16	ОК ПРКП1	ОК ПРКП2
ЗК1									+									
ЗК2						+			+					+				
ЗК3	+	+				+			+		+	+	+	+	+	+	+	
ЗК4	+	+				+			+	+	+	+	+	+	+	+	+	+
ЗК5	+	+			+	+			+		+	+	+	+	+	+	+	
ЗК6														+	+			
ЗК7	+					+								+		+	+	
ЗК8	+	+	+	+		+		+	+		+	+	+	+	+	+	+	
ЗК9			+	+		+	+		+				+	+	+	+	+	
ЗК10						+			+		+	+	+	+			+	+
ЗК11	+	+	+		+	+			+	+			+	+	+	+	+	
ЗК12	+		+			+			+						+	+	+	+
ЗК13		+	+			+			+		+						+	+
СК1		+					+								+			
СК2					+				+		+						+	
СК3						+						+						
СК4	+			+		+							+			+		+
СК5	+	+				+	+							+	+			
СК6								+								+	+	
СК7	+					+							+	+	+	+	+	+
СК8		+	+	+		+												
СК9						+								+	+	+		
СК10								+		+	+	+	+	+		+	+	
СК11	+	+	+	+	+	+		+				+	+	+	+	+	+	
СК12	+	+	+			+			+		+	+	+	+	+	+		+
СК13		+								+						+	+	
СК14		+		+							+		+			+		
СК15	+	+		+	+				+	+		+				+		+
СК16	+					+		+						+		+		+
СК17	+					+		+		+	+			+	+	+	+	+
СК18	+	+				+	+	+		+			+	+	+		+	+

4. Матриця відповідності програмних компетентностей компонентам освітньої програми (продовження)

	ВБ1.1. ВЗП1	ВБ1.1. ВЗП2	ВБ1.1. ВЗП3	ВБ1.1. ВЗП4	ВБ1.1. ВЗП5	ВБ2.1. ВПП1	ВБ2.1. ВПП2	ВБ2.1. ВПП3	ВБ2.1. ВПП4	ВБ2.1. ВПП5	ВБ2.1. ВПП6	ВБ2.1. ВПП7	ВБ2.1. ВПП8	ВБ2.1. ВПП9	ВБ2.1. ВПП10	ВБ2.1. ВПП11
ЗК1	+	+			+											+
ЗК2	+	+														+
ЗК3	+	+	+		+	+	+	+	+	+	+	+	+	+	+	+
ЗК4	+	+	+	+		+	+	+	+	+	+	+	+	+		
ЗК5	+	+	+	+		+	+	+	+	+	+	+	+	+		+
ЗК6																
ЗК7			+	+		+	+	+	+		+	+	+	+		
ЗК8	+	+	+		+	+	+	+	+	+	+	+	+	+		+
ЗК9	+	+	+	+					+	+					+	
ЗК10	+	+	+						+	+					+	+
ЗК11	+	+	+	+	+				+	+				+	+	
ЗК12	+	+								+						+
ЗК13	+	+								+						+
СК1				+	+							+			+	
СК2				+								+				
СК3																+
СК4			+		+		+				+		+	+		
СК5				+	+											
СК6					+		+									
СК7			+	+		+	+		+		+	+	+	+		
СК8	+	+	+						+	+						
СК9							+									
СК10			+						+	+	+	+		+	+	
СК11			+	+	+	+	+	+	+				+		+	
СК12	+	+	+	+		+		+	+			+		+	+	
СК13			+						+						+	
СК14				+				+							+	
СК15			+	+		+		+	+		+	+	+	+	+	
СК16							+	+	+		+		+	+		
СК17					+		+	+			+		+	+		
СК18		+	+		+	+		+	+		+		+	+		+

5. Матриця забезпечення програмних результатів навчання (ПРН) відповідними компонентами освітньої програми

	ОКЗП1	ОКЗП2	ОКЗП3	ОКЗП4	ОКЗП5	ОКЗП6	ОКЗП7	ОКЗП8	ОКЗП9	ОКЗП10	ОКЗП11	ОКЗП12	ОКЗП13	ОКЗП14
ПРН1		+	+	+			+							+
ПРН2	+											+	+	
ПРН3				+	+	+	+							
ПРН4				+	+	+	+					+		
ПРН5					+	+						+		
ПРН6												+		+
ПРН7				+			+							
ПРН8								+	+	+				
ПРН9				+	+									
ПРН10						+				+				
ПРН11					+									
ПРН12								+	+		+	+		
ПРН13												+		
ПРН14														
ПРН15		+	+									+		
ПРН16											+	+		
ПРН17												+		
ПРН18														
ПРН19											+			
ПРН20		+	+									+		+
ПРН21	+												+	+
ПРН22														
ПРН23												+		
ПРН24	+												+	+
ПРН25														
ПРН26														
ПРН27														
ПРН28														
ПРН29														

5. Матриця забезпечення програмних результатів навчання (ПРН) відповідними компонентами освітньої програми (продовження)

	ОК ПП1	ОК ПП2	ОК ПП3	ОК ПП4	ОК ПП5	ОК ПП6	ОК ПП7	ОК ПП8	ОК ПП9	ОК ПП10	ОК ПП11	ОК ПП12	ОК ПП13	ОК ПП14	ОК ПП15	ОК ПП16	ОК ПРКП1	ОК ПРКП2
ПРН1									+		+							
ПРН2				+										+				
ПРН3		+									+		+		+		+	
ПРН4		+				+			+									+
ПРН5			+	+		+	+	+			+	+		+		+	+	+
ПРН6		+		+					+		+	+		+	+		+	+
ПРН7				+		+										+		
ПРН8								+					+			+		+
ПРН9		+				+	+						+					+
ПРН10			+	+	+			+		+	+	+		+			+	
ПРН11						+					+					+		+
ПРН12		+		+	+	+		+	+	+		+	+	+			+	+
ПРН13				+		+		+					+	+			+	+
ПРН14		+									+					+	+	
ПРН15		+	+								+		+				+	
ПРН16							+	+			+			+		+	+	
ПРН17						+		+			+					+		+
ПРН18	+	+							+		+	+					+	+
ПРН19	+							+		+	+		+	+			+	+
ПРН20		+							+			+	+	+			+	+
ПРН21	+				+	+	+	+			+				+	+		
ПРН22	+	+									+	+		+			+	
ПРН23	+	+	+						+			+	+					
ПРН24		+									+						+	
ПРН25										+	+							
ПРН26						+									+			+
ПРН27																+		
ПРН28	+	+				+	+	+					+	+	+			
ПРН29								+						+		+		+

5. Матриця забезпечення програмних результатів навчання (ПРН) відповідними компонентами освітньої програми (продовження)

	ВБ1.1. ВЗП1	ВБ1.1. ВЗП2	ВБ1.1. ВЗП3	ВБ1.1. ВЗП4	ВБ1.1. ВЗП5	ВБ2.1. ВПП1	ВБ2.1. ВПП2	ВБ2.1. ВПП3	ВБ2.1. ВПП4	ВБ2.1. ВПП5	ВБ2.1. ВПП6	ВБ2.1. ВПП7	ВБ2.1. ВПП8	ВБ2.1. ВПП9	ВБ2.1. ВПП10	ВБ2.1. ВПП11
ПРН1	+	+														+
ПРН2																+
ПРН3			+	+	+	+				+						+
ПРН4			+		+											
ПРН5					+		+			+			+		+	+
ПРН6	+	+		+		+	+	+	+	+	+	+			+	
ПРН7							+						+			+
ПРН8					+		+				+		+			
ПРН9					+											
ПРН10			+	+					+		+	+			+	
ПРН11										+			+			
ПРН12			+			+			+	+	+		+			
ПРН13			+	+	+	+		+	+		+		+	+		
ПРН14										+						
ПРН15			+			+				+			+	+	+	
ПРН16		+	+				+	+		+		+	+			
ПРН17					+		+			+					+	
ПРН18			+									+				
ПРН19			+				+		+		+			+		
ПРН20	+	+		+		+	+	+	+	+	+	+	+	+		+
ПРН21	+		+							+		+			+	
ПРН22							+	+							+	
ПРН23			+			+	+	+							+	
ПРН24	+	+								+						+
ПРН25			+		+				+		+	+				
ПРН26				+					+		+				+	
ПРН27							+		+		+		+			
ПРН28									+		+		+		+	
ПРН29							+	+	+		+		+	+		