

Міністерство освіти і науки України
Харківський національний університет імені В.Н. Каразіна

Введено в дію наказом від _____ р.



Ректор _____ В. С. Бакіров

«_____» _____ 20 19 р.

Освітньо-професійна програма

«Економічна аналітика та статистика»

Спеціальність 051 «Економіка»

Перший (бакалаврський) рівень вищої освіти

Затверджено вченою радою університету «24 травня» 2019 року,
протокол № 3.

ЛИСТ ПОГОДЖЕННЯ
освітньо-професійної програми

1.1. Вчена рада економічного факультету: протокол № 2 від «21» лютого 2019 р.

Голова Вченої ради факультету  (О.І. Давидов)

1.2. Методична комісія економічного факультету: протокол № _____ від
«_____» 2019 р.

Голова методичної комісії факультету  (В.А. Євтушенко)

1.3. Кафедра: протокол № 6 від «19» лютого 2019 р.

Завідувач кафедри статистики, обліку та аудиту  (В.М. Соболев)

ПЕРЕДМОВА

Розроблено робочою групою у складі:

Прізвище, ім'я, по батькові	Найменування посади	Науковий ступінь, вчене звання, за якою кафедрою (спеціальністю) присвоєно
Керівник робочої групи		
Назарова Олександра Юріївна	Доцент кафедри статистики, обліку та аудиту	Кандидат екон. наук, 08.00.03 – економіка та управління національним господарством, диплом ДК №062131 від 6.10.2010, доцент кафедри статистики, обліку та аудиту, атестат 12ДЦ № 038029 від 14.02.2014
Члени робочої групи		
Чуприна Олена Анатоліївна	Доцент кафедри статистики, обліку та аудиту	Кандидат екон. наук, 08.00.11 – Статистика, диплом ЭК № 021439 від 25.06 1986, доцент кафедри статистики та обліку, атестат ДЦ АР № 005376 від 25.12.1997
Кущенко Олена Іванівна	Доцент кафедри статистики, обліку та аудиту	Кандидат екон. наук, 08.01.11 «Статистика», диплом ЭК № 026889 від 26 .10.1988, доцент по кафедрі статистики та обліку, атестат ДЦ № 044807 від 26.12.1991

При розробці проекту Програми враховані вимоги:

- 1) Освітнього стандарту спеціальності 051 Економіка за першим (бакалаврським) рівнем (затверджено і введено в дію наказом Міністерства освіти і науки України від 13.11.2018 р. № 1244)

**1. Профіль освітньої програми
«Економічна аналітика та статистика»
зі спеціальності 051 Економіка**

1 – Загальна інформація	
Ступінь вищої освіти та назва кваліфікації	Ступінь – бакалавр Кваліфікація – бакалавр з економіки, Економічна аналітика та статистика
Тип диплому та обсяг програми	Диплом бакалавра, одиничний, 240кредитів ЄКТС, термін навчання 4 роки
Офіційна назва програми	Освітньо-професійна програма Економічна аналітика та статистика Economic Analysis and Statistics
Наявність акредитації	Акредитаційна комісія. Україна. Сертифікат – НД-П № 2157592 Термін дії – 01.07.2023р.
Цикл/рівень	НРК України– 7 рівень (або 6), FQ-EHEA – перший цикл, EQF-LLL – 6 рівень
Передумови	повна загальна середня освіта
Мова викладання	українська
Термін дії освітньої програми	4 роки
Інтернет-адреса постійного розміщення опису освітньої програми	http://www.econom.kharkov.ua/index.php?id=99&id=97&lang=u
2 – Мета освітньої програми	
Мета програми	Оволодіння глибокими теоретичними знаннями в галузі економічної аналітики та статистики, формування умінь здійснення аналізу статистичних даних щодо будь-якої сфери економічної та суспільної активності; набуття навичок та практичного досвіду комп'ютерних обчислень на основі професійного програмного забезпечення зі статистики, що забезпечує широкий доступ до працевлаштування; підготовка фахівців, здатних розв'язувати складні спеціалізовані завдання та прикладні проблеми у сфері економічної аналітики та статистики.
3 – Характеристика освітньої програми	
Предметна область (галузь знань, спеціальність, спеціалізація (за наявності))	Галузь знань 05 Соціальні та поведінкові науки Спеціальність 051 Економіка
Орієнтація освітньої програми	Освітньо-професійна
Основний фокус програми	Спеціальна освіта із економічної аналітики та статистики за спеціальністю Економіка. Ключові слова: статистика, аналітика, соціально-економічне явище

Особливості програми	Володіння методологією статистики та сучасними методами аналізу мезо- та макроекономічних явищ і процесів з метою обґрунтування ефективних стратегій розвитку соціально-економічних систем. Наявність наскрізної практики (виробнича, імітаційна).															
4 – Придатність випускників до працевлаштування та подальшого навчання																
Придатність до працевлаштування	Згідно з Національним класифікатором професій ДК 003:2010 фахівці, які здобули освіту за освітньою програмою «Економіка» здатні обіймати такі первинні посади, як: 3417 Експерт-консультант із страхування 3419 Інспектор кредитний 3434 Асистент економіста-статистика 3436.1 Помічник керівника підприємства (установи, організації) 3436.3 Помічник керівника малого підприємства без апарату управління 3435.2 Організатор діловодства (види економічної діяльності)															
Подальше навчання	Можливість навчання за програмами: 8 рівня НРК України															
5 – Викладання та оцінювання																
Викладання та навчання	При викладанні для активізації навчального процесу передбачено використання таких сучасних навчальних технологій як проблемні лекції, міні-лекції, робота в малих групах, дискусії, кейс-метод, студентоцентроване навчання, самонавчання, проблемно-орієнтоване навчання, навчання на основі практики у бізнесових та адміністративних підприємствах установах, організаціях тощо); лекції, семінари, практичні заняття в малих групах, самостійна робота на основі підручників та конспектів, консультації із викладачами.															
Оцінювання	<p>Методи оцінювання: Письмові екзамени, практики, презентації, поточний контроль, комплексний атестаційний екзамен. Оцінювання навчальних досягнень студентів здійснюється за 100-бальною чотирирівневою («відмінно», «добре», «задовільно», «незадовільно») або дворівневою («зараховано», «не зараховано») шкалами.</p> <table border="1" data-bbox="639 1608 1445 1951"> <thead> <tr> <th rowspan="2">Сума балів за всі види навчальної діяльності протягом семестру</th> <th colspan="2">Оцінка</th> </tr> <tr> <th>для чотирирівневої шкали оцінювання</th> <th>для дворівневої шкали оцінювання</th> </tr> </thead> <tbody> <tr> <td>90 – 100</td> <td>відмінно</td> <td rowspan="3">зараховано</td> </tr> <tr> <td>70-89</td> <td>добре</td> </tr> <tr> <td>50-69</td> <td>задовільно</td> </tr> <tr> <td>1-49</td> <td>незадовільно</td> <td>незараховано</td> </tr> </tbody> </table> <p>Атестаційний екзамен оцінюється наступним чином: кожен тест (з 14 тестів) теоретичного завдання оцінюється при наявності повної вірної відповіді в 5 балів (разом 70 балів), 2 розрахунково-аналітичних завдання</p>	Сума балів за всі види навчальної діяльності протягом семестру	Оцінка		для чотирирівневої шкали оцінювання	для дворівневої шкали оцінювання	90 – 100	відмінно	зараховано	70-89	добре	50-69	задовільно	1-49	незадовільно	незараховано
Сума балів за всі види навчальної діяльності протягом семестру	Оцінка															
	для чотирирівневої шкали оцінювання	для дворівневої шкали оцінювання														
90 – 100	відмінно	зараховано														
70-89	добре															
50-69	задовільно															
1-49	незадовільно	незараховано														

	(кожне з яких містить одну вірну відповідь) оцінюється по 15 балів (разом 30 балів), далі за чотирирівневою шкалою.
6 – Програмні компетентності	
Інтегральна компетентність	Здатність розв'язувати складні спеціалізовані задачі та практичні проблеми в економічній сфері, які характеризуються комплексністю та невизначеністю умов, що передбачає застосування теорій та методів економічної науки.
Загальні компетентності	<p>ЗК1. Здатність реалізувати свої права і обов'язки як члена суспільства, усвідомлювати цінності громадянського (демократичного) суспільства та необхідність його сталого розвитку, верховенства права, прав і свобод людини і громадянина в Україні.</p> <p>ЗК2. Здатність зберігати моральні, культурні, наукові цінності та примножувати досягнення суспільства на основі розуміння історії та закономірностей розвитку предметної області, її місця у загальній системі знань про природу і суспільство та у розвитку суспільства, техніки і технологій, використовувати різні види та форми рухової активності для активного відпочинку та ведення здорового способу життя.</p> <p>ЗК3. Здатність до абстрактного мислення, аналізу та синтезу.</p> <p>ЗК4. Здатність застосовувати знання у практичних ситуаціях.</p> <p>ЗК5. Здатність спілкуватися державною мовою як усно, так і письмово.</p> <p>ЗК6. Здатність спілкуватися іноземною мовою.</p> <p>ЗК7. Навички використання інформаційних і комунікаційних технологій.</p> <p>ЗК8. Здатність до пошуку, оброблення та аналізу інформації з різних джерел.</p> <p>ЗК9. Здатність до адаптації та дій в новій ситуації.</p> <p>ЗК10. Здатність бути критичним і самокритичним.</p> <p>ЗК11. Здатність приймати обґрунтовані рішення.</p> <p>ЗК12. Навички міжособистісної взаємодії.</p> <p>ЗК13. Здатність діяти соціально відповідально та свідомо.</p>
Фахові компетентності	<p>СК1. Здатність виявляти знання та розуміння проблем предметної області, основ функціонування сучасної економіки на мікро-, мезо-, макро- та міжнародному рівнях.</p> <p>СК2. Здатність здійснювати професійну діяльність у відповідності з чинними нормативними та правовими актами.</p> <p>СК3. Розуміння особливостей провідних наукових шкіл та напрямів економічної науки.</p> <p>СК4. Здатність пояснювати економічні та соціальні процеси і явища на основі теоретичних моделей, аналізувати і змістовно інтерпретувати отримані результати.</p> <p>СК5. Розуміння особливостей сучасної світової та національної економіки, їх інституційної структури, обґрунтування напрямів соціальної, економічної та</p>

зовнішньоекономічної політики держави.

СК6. Здатність застосовувати економіко-математичні методи та моделі для вирішення економічних задач.

СК7. Здатність застосовувати комп'ютерні технології та програмне забезпечення з обробки даних для вирішення економічних завдань, аналізу інформації та підготовки аналітичних звітів.

СК8. Здатність аналізувати та розв'язувати завдання у сфері економічних та соціально-трудових відносин.

СК9. Здатність прогнозувати на основі стандартних теоретичних та економетричних моделей соціально-економічні процеси.

СК10. Здатність використовувати сучасні джерела економічної, соціальної, управлінської, облікової інформації для складання службових документів та аналітичних звітів.

СК11. Здатність обґрунтовувати економічні рішення на основі розуміння закономірностей економічних систем і процесів та із застосуванням сучасного методичного інструментарію.

СК12. Здатність самостійно виявляти проблеми економічного характеру при аналізі конкретних ситуацій, пропонувати способи їх вирішення.

СК13. Здатність проводити економічний аналіз функціонування та розвитку суб'єктів господарювання, оцінку їх конкурентоспроможності.

СК14. Здатність поглиблено аналізувати проблеми і явища в одній або декількох професійних сферах з врахуванням економічних ризиків та можливих соціально-економічних наслідків.

СК15. Здатність усвідомлювати сутність теоретичних та методичних основ статистичного дослідження та розуміти необхідність застосування сучасних статистичних методів і програмного забезпечення, що використовується для досягнення цілей статистичного дослідження соціально-економічних явищ й процесів.

СК16. Здатність до визначення та дослідження структурних змін соціально-економічних явищ й процесів та до статистичного моделювання динаміки й взаємозв'язків досліджуваних соціально-економічних явищ та процесів.

СК17. Здатність узагальнювати оброблені дані та за результатами проведеного аналізу (за видами економічної діяльності, на певній території) і підсумками дослідження, проводити змістову інтерпретацію та обґрунтовувати тактичні й стратегічні рішення.

СК18. Здатність до професійного користування сучасними міжнародними стандартами та класифікаціями й базами даних.

СК19. Здатність до здійснення статистичного аналізу за допомогою програм R-середовища, Data Science, створення аналітичних оглядів, статистичної інфографіки з метою визначення закономірностей в дослідженнях.

7 – Програмні результати навчання

Програмні результати навчання

1. Асоціювати себе як члена громадянського суспільства, наукової спільноти, визнавати верховенство права, зокрема у професійній діяльності, розуміти і вміти користуватися власними правами і свободами, виявляти повагу до прав і свобод інших осіб, зокрема, членів колективу.
2. Відтворювати моральні, культурні, наукові цінності, примножувати досягнення суспільства в соціально-економічній сфері, пропагувати ведення здорового способу життя.
3. Знати та використовувати економічну термінологію, пояснювати базові концепції мікро- та макроекономіки,
4. Розуміти принципи економічної науки, особливості функціонування економічних систем.
5. Застосовувати аналітичний та методичний інструментарій для обґрунтування пропозицій та прийняття управлінських рішень різними економічними агентами (індивідуумами, домогосподарствами, підприємствами та органами державної влади).
6. Використовувати професійну аргументацію для донесення інформації, ідей, проблем та способів їх вирішення до фахівців і нефахівців у сфері економічної діяльності.
7. Пояснювати моделі соціально-економічних явищ з погляду фундаментальних принципів і знань на основі розуміння основних напрямів розвитку економічної науки.
8. Застосовувати відповідні економіко-математичні методи та моделі для вирішення економічних задач.
9. Усвідомлювати основні особливості сучасної світової та національної економіки, інституційної структури, напрямів соціальної, економічної та зовнішньоекономічної політики держави.
10. Проводити аналіз функціонування та розвитку суб'єктів господарювання, визначати функціональні сфери, розраховувати відповідні показники які характеризують результативність їх діяльності.
11. Вміти аналізувати процеси державного та ринкового регулювання соціально-економічних і трудових відносин.
12. Застосовувати набуті теоретичні знання для розв'язання практичних завдань та змістовно інтерпретувати отримані результати.
13. Ідентифікувати джерела та розуміти методологію визначення і методи отримання соціально-економічних даних, збирати та аналізувати необхідну інформацію, розраховувати економічні та соціальні показники.
14. Визначати та планувати можливості особистого професійного розвитку.
15. Демонструвати базові навички креативного та критичного мислення у дослідженнях та професійному спілкуванні.
16. Вміти використовувати дані, надавати аргументацію, критично оцінювати логіку та формувати висновки з

наукових та аналітичних текстів з економіки.

17. Виконувати міждисциплінарний аналіз соціально-економічних явищ і проблем в одній або декількох професійних сферах з врахуванням ризиків та можливих соціально-економічних наслідків.
18. Використовувати нормативні та правові акти, що регламентують професійну діяльність.
19. Використовувати інформаційні та комунікаційні технології для вирішення соціально-економічних завдань, підготовки та представлення аналітичних звітів.
20. Оволодіти навичками усної та письмової професійної комунікації державною та іноземною мовами.
21. Вміти абстрактно мислити, застосовувати аналіз та синтез для виявлення ключових характеристик економічних систем різного рівня, а також особливостей поведінки їх суб'єктів.
22. Демонструвати гнучкість та адаптивність у нових ситуаціях, у роботі із новими об'єктами, та у невизначених умовах.
23. Показувати навички самостійної роботи, демонструвати критичне, креативне, самокритичне мислення.
24. Демонструвати здатність діяти соціально відповідально та свідомо на основі етичних принципів, цінувати та поважати культурне різноманіття, індивідуальні відмінності людей
25. Усвідомлювати сутність об'єктів і процесів економічної аналітики та статистики й розуміти їх роль і місце в економіці.
26. Демонструвати навички розуміння стохастичних моделей та аналітико-статистичних методів в аналізі фінансових ринків, в мікро- та макроекономічних прогнозуваннях.
27. Демонструвати спроможність до розуміння методів теорії випадкових процесів для аналізу загальних соціально-економічних явищ та процесів, що тривають.
28. Розв'язувати спеціалізовані завдання та практичні проблеми за видами економічної діяльності. Проводити змістову інтерпретацію та обґрунтовувати отримані результати.
29. Професійно застосовувати статистичні прикладні пакети програм для побудови моделей в галузях оптимізації, прогнозування, оптимального керування та прийняття рішень.

8 – Ресурсне забезпечення реалізації програми

Специфічні характеристики кадрового забезпечення	Усі викладачі кафедри, залучені до участі у програмі, за рівнем кваліфікації відповідають вимогам чинних Ліцензійних умов провадження освітньої діяльності. Провадження освітньої діяльності в межах реалізації ОП здійснюють фахівці кафедри, 100% яких має науковий ступінь, у т.ч. 15% – доктори економічних наук, професори. При цьому 80% викладачів здійснюють наукове консультування державних органів та підприємницьких структур, а також є членами професійних об'єднань; 4 викладачі мають постійну тривалу особисту бізнесову практику чи значний досвід керівної роботи у бізнес-структурах, а 6 викладачів мають кваліфікаційне посвідчення про володіння англійською мовою на рівні B2.
Специфічні характеристики матеріально-технічного забезпечення	Матеріально-технічне забезпечення ОПП характеризується наявністю: – навчальних аудиторій, оснащених ПК, проекторами, екранами для проекторів; – комп'ютерних класів, оснащених ПК, ноутбуками з наявними каналами доступу до Інтернету; – доступу до Wi-Fi мережі Інтернет в усіх приміщеннях, де здійснюється навчальний процес; – програми «М.Е.Дос» та її технічної підтримки згідно з договором з ГК «Інтелектуальний сервіс» (що дозволяє видавати сертифікати студентам, які склали відповідний іспит).
Специфічні характеристики інформаційного та навчально-методичного забезпечення	Для інформаційного та навчально-методичного забезпечення ОПП: – розроблені навчально-методичні комплекси усіх навчальних дисциплін ОПП; – усі дисципліни ОПП забезпечені необхідними методичними матеріалами; – передбачено доступ до електронної бібліотеки ЦНБ, яка включає електронний каталог з електронним замовленням (понад 120000 примірників); повнотекстові бази даних журналів іноземних та вітчизняних видавництв; видання на електронних носіях у фондах ЦНБ; – в межах ЦНБ є в наявності читальні зали для відвідувачів спеціальності 051 «Економіка»; – бібліотеку укомплектовано вітчизняними та закордонними фаховими періодичними виданнями відповідного або спорідненого профілю, в тому числі в електронному вигляді; – діє офіційний веб-сайт закладу освіти, на якому розміщена основна інформація про його діяльність, а також електронний ресурс закладу освіти, який містить навчально-методичні матеріали з навчальних дисциплін ОПП, в тому числі в системі дистанційного навчання
9 – Академічна мобільність	
Національна кредитна мобільність	На основі двосторонніх договорів між Харківський національним університетом імені В.Н. Каразіна та університетами України. У випадку переведення на навчання з інших закладів вищої освіти України та/або паралельного навчання в інших закладах вищої освіти кредити, отримані в цих закладах, зараховуються до загального обсягу кредитів, передбачених програмою, за умови відповідності змісту дисциплін, вивчених в іншому закладі вищої освіти, програмних результатів їх вивчення та

	набутих компетентостей дисциплінам, вивчення яких передбачено програмою, без перездачі цих дисциплін.
Міжнародна кредитна мобільність	На основі двосторонніх договорів між Харківським національним університетом та навчальними закладами країн-партнерів. http://www.univer.kharkov.ua/ua/intrelations/upravlinnya-mizhnarodnyh-vidnosyn-partneru Навчання у зарубіжних закладах вищої освіти здійснюється відповідно до індивідуального навчального плану студента, який передбачає зарахування кредитів, отриманих за кордоном, до загального обсягу кредитів навчання за спеціальністю, на основі установлення відповідності навчальних дисциплін, що формують аналогічні програмні результати на набуті компетентності.
Навчання іноземних здобувачів вищої освіти	Можливе, після вивчення курсу української мови або шляхом навчання на англomовній програмі (у разі її запровадження) на основі двосторонніх договорів між Харківським національним університетом імені В.Н. Каразіна та закладами вищої освіти країн-партнерів, за умови отримання відповідної ліцензії

2. Перелік компонент освітньо-професійної програми та їх логічна послідовність

2.1. Перелік компонент ОП

Код н/д	Компоненти освітньої програми (початкові дисципліни, курсові проекти, практики, кваліфікаційна робота)	Кількість кредитів	Форма підсумкового контролю
Обов'язкові компоненти ОП			
ОКЗП1	Філософія	3	Чотирирівнева шкала оцінювання
ОКЗП2	Історія України	3	Чотирирівнева шкала оцінювання
ОКЗП3	Іноземна мова	6	Дворівнева, чотирирівнева шкала оцінювання
ОКЗП4	Іноземна мова за фахом	7	Дворівнева шкала оцінювання
	Економічна теорія та історія економіки:		
ОКЗП5	а) політична економія	6	Чотирирівнева шкала оцінювання
ОКЗП6	б) макроекономіка	6	Чотирирівнева шкала оцінювання
ОКЗП7	в) мікроекономіка	6	Чотирирівнева шкала оцінювання
ОКЗП8	г) історія економіки та економічної думки	6	Дворівнева шкала оцінювання
	Математика для економістів		
ОКЗП9	а) вища математика	9	Чотирирівнева шкала оцінювання
ОКЗП10	б) теорія ймовірності і математична статистика	5	Чотирирівнева шкала оцінювання
ОКЗП11	Економіко-математичні методи та	6	Чотирирівнева

	моделі		шкала оцінювання
ОКЗП12	Інформатика	10	Дворівнева чотирирівнева шкала оцінювання
ОКЗП13	Психологія	6	Дворівнева шкала оцінювання
ОКЗП14	Основи наукових досліджень	5	Дворівнева шкала оцінювання
ОКПП1	Введення в Data Science	5	Дворівнева шкала оцінювання
ОКПП2	Основи підприємництва та міжнародного бізнесу	4	Чотирирівнева шкала оцінювання
ОКПП3	Менеджмент	6	Чотирирівнева шкала оцінювання
ОКПП4	Маркетинг	4	Чотирирівнева шкала оцінювання
ОКПП5	Фінанси та кредит	5	Чотирирівнева шкала оцінювання
ОКПП6	Економічна статистика	5	Чотирирівнева шкала оцінювання
ОКПП7	Міжнародна економіка	5	Чотирирівнева шкала оцінювання
ОКПП8	Статистика	10	Дворівневачотирирівнева шкала оцінювання
ОКПП9	Логістика	4	Чотирирівнева шкала оцінювання
ОКПП10	Фінансовий облік-1,2	10	Дворівневачотирирівнева шкала оцінювання
ОКПП11	Аудит	3	Дворівнева шкала оцінювання
ОКПП12	Виробничий облік	3	Чотирирівнева шкала оцінювання
ОКПП13	Статистичний аналіз фінансового сектору	4	Чотирирівнева шкала оцінювання
ОКПП14	Соціально-демографічна статистика	4	Чотирирівнева шкала оцінювання
ОКПП15	Міжнародна статистика	4	Чотирирівнева шкала оцінювання
ОКПП16	Статистичне моделювання та прогнозування	6	Дворівневачотирирівнева шкала оцінювання
Практична підготовка			
ОКПРКП1	Виробнича практика	6	Дворівнева шкала оцінювання
ОКПРКП2	Імітаційна практика (без відриву)	5	Дворівнева шкала оцінювання
Загальний обсяг обов'язкових дисциплін		177 кредити (5310 годин)	
Вибіркові компоненти ОП			
Вибірковий блок 1– Цикл загальної підготовки			
ВБ1.1.ВЗП1.1/ ВБ1.1.ВЗП1.2/ ВБ1.1.ВЗП1.3	Конфліктологія / Людський розвиток/ Теорія ігор	4	Дворівнева шкала оцінювання

ВБ1.1.ВЗП2.1/ ВБ1.1.ВЗП2.2/ ВБ1.1.ВЗП2.3	Візуалізація даних / Сучасні інформаційні технології візуалізації даних / Візуалізація даних за допомогою R	3	Дворівнева шкала оцінювання
ВБ1.1.ВЗП3.1/ ВБ1.1.ВЗП3.2/ ВБ1.1.ВЗП3.3	Економічний аналіз / Аналіз господарської діяльності / Стратегічний аналіз	5	Чотирирівнева шкала оцінювання
ВБ1.1.ВЗП4.1/ ВБ1.1.ВЗП4.2/ ВБ1.1.ВЗП4.3	Інформаційні системи і технології / Аналіз бізнес-процесів / Основи ІКТ в бізнесі	3	Чотирирівнева шкала оцінювання
ВБ1.1.ВЗП5.1/ ВБ1.1.ВЗП5.2/ ВБ1.1.ВЗП5.3	Система національних рахунків/ Аналіз даних та бізнес-моделювання в Excel / Оптимізація управлінських рішень засобами MS	4	Чотирирівнева шкала оцінювання
ВБ1.1.ВЗП6	Міжфакультетська дисципліна	3	Дворівнева шкала оцінювання
ВБ1.1.ВЗП7	Міжфакультетська дисципліна	3	Дворівнева шкала оцінювання
ВБ1.1.ВЗП8	Міжфакультетська дисципліна	3	Дворівнева шкала оцінювання
ВБ1.1.ВЗП9	Міжфакультетська дисципліна	3	Дворівнева шкала оцінювання
Вибірковий блок 2 - Цикл професійної підготовки			
ВБ2.1.ВПП1.1/ ВБ2.1.ВПП1.2/ ВБ2.1.ВПП1.3	Статистичні стандарти та класифікації / Digital-маркетинг / Вступ до аналізу Big Data /	3	Дворівнева шкала оцінювання
ВБ2.1.ВПП2.1/ ВБ2.1.ВПП2.2/ ВБ2.1.ВПП2.3	Аналіз даних в середовищі R / Біржова діяльність / Страхування	4	Чотирирівнева шкала оцінювання
ВБ2.1.ВПП3.1/ ВБ2.1.ВПП3.2/ ВБ2.1.ВПП3.3	Статистичні бази даних /Сучасні системи управління базами даних / Міжнародні системи баз даних	3	Дворівнева шкала оцінювання
ВБ2.1.ВПП4.1/ ВБ2.1.ВПП4.2/ ВБ2.1.ВПП4.3	Статистика туризму/ Митна статистика / Статистика готельно-ресторанного бізнесу	4	Чотирирівнева шкала оцінювання
ВБ2.1.ВПП5.1/ ВБ2.1.ВПП5.2/ ВБ2.1.ВПП5.3	Організація статистичних спостережень / Організація статистичного моніторингу /Організація маркетингових досліджень	3	Чотирирівнева шкала оцінювання
ВБ2.1.ВПП6.1/ ВБ2.1.ВПП6.2/ ВБ2.1.ВПП6.3	Оподаткування / Статистика оподаткування / Аналіз та прогнозування податкових надходжень	3	Чотирирівнева шкала оцінювання
ВБ2.1.ВПП7.1/ ВБ2.1.ВПП7.2/ ВБ2.1.ВПП7.3	Методи аналізу нечислової інформації / Нечітка класифікація об'єктів / Бізнес-планування	5	Чотирирівнева шкала оцінювання
ВБ2.1.ВПП8.1/ ВБ2.1.ВПП8.2/ ВБ2.1.ВПП8.3	Історія статистичної думки / Практична сучасна статистика/ Введення в статистичні дослідження 1	3	Дворівнева шкала оцінювання
ВБ2.1.ВПП9.1/ ВБ2.1.ВПП9.2/ ВБ2.1.ВПП9.3	Управління ризиками / Ризик-менеджмент / Ризики в світовій економіці	4	Дворівнева шкала оцінювання
Загальний обсяг вибіркових дисциплін		63кредитів (1890 годин)	
ЗАГАЛЬНИЙ ОБСЯГ ОСВІТНЬОЇ ПРОГРАМИ		240 кредитів (7200 годин)	

2.2 Структурно-логічна схема ОП

Розподіл навчальних дисциплін за семестрами

1 семестр	2 семестр	3 семестр	4 семестр	5 семестр	6 семестр	7 семестр	8 семестр
1. ОБОВ'ЯЗКОВІ НАВЧАЛЬНІ ДИСЦИПЛІНИ							
1.1 Цикл загальної підготовки							
ОКЗП2			ОКЗП1				
ОКЗП3	ОКЗП3	ОКЗП3	ОКЗП3		ОКЗП4	ОКЗП4	
ОКЗП5							
	ОКЗП6						
ОКЗП9	ОКЗП9	ОКЗП7	ОКЗП8				
ОКЗП12		ОКЗП10					
ОКЗП13	ОКЗП12	ОКЗП11					
	ОКЗП14						
1.2. Цикл професійної підготовки							
	ОКПП1						
		ОКПП2	ОКПП3	ОКПП4			
			ОКПП5	ОКПП6			
			ОКПП8	ОКПП7			
	ОКПП9	ОКПП8	ОКПП8	ОКПП10	ОКПП10		
						ОКПП11	
						ОКПП12	
						ОКПП13	
							ОКПП14
							ОКПП15
							ОКПП16
Практична підготовка							
						ОКПКП2	ОКПКП1
2. ДИСЦИПЛІНИ ЗА ВИБОРОМ							
2.1 Цикл загальної підготовки							
				ВБ1.1.ВЗП2			ВБ1.1.ВЗП1
				ВБ1.1.ВЗП3	ВБ1.1.ВЗП4	ВБ1.1.ВЗП5	
		ВБ1.1.ВЗП6					
			ВБ1.1.ВЗП7				
				ВБ1.1.ВЗП8			
					ВБ1.1.ВЗП9		
2.2. Цикл професійної підготовки							
					ВБ2.1.ВПП1		ВБ2.1.ВПП2
					ВБ2.1.ВПП3	ВБ2.1.ВПП4	
					ВБ2.1.ВПП5		
					ВБ2.1.ВПП6		
ВБ2.1.ВПП8							ВБ2.1.ВПП7
			ВБ2.1.ВПП9				



Рисунок 1 – Структурно-логічна схема ОП

3. Форма атестації здобувачів вищої освіти

Атестація осіб, які навчаються в Харківському національному університеті імені В. Н. Каразіна, проводиться з метою встановлення фактичної відповідності рівня освітньої підготовки вимогам ОПП на основі аналізу успішності навчання, оцінювання якості вирішення випускниками задач діяльності, що передбачені даною ОПП, та рівня сформованості компетенцій вирішувати задачі діяльності, які можуть виникнути.

Атестація осіб, які здобувають ступінь бакалавра з економіки, здійснюється екзаменаційною комісією Харківського національного університету імені В.Н. Каразіна з даного фаху, до складу якої можуть включатися представники роботодавців та їх об'єднань, відповідно до Положення про екзаменаційну комісію, затвердженого вченою радою Харківського національного університету імені В. Н. Каразіна.

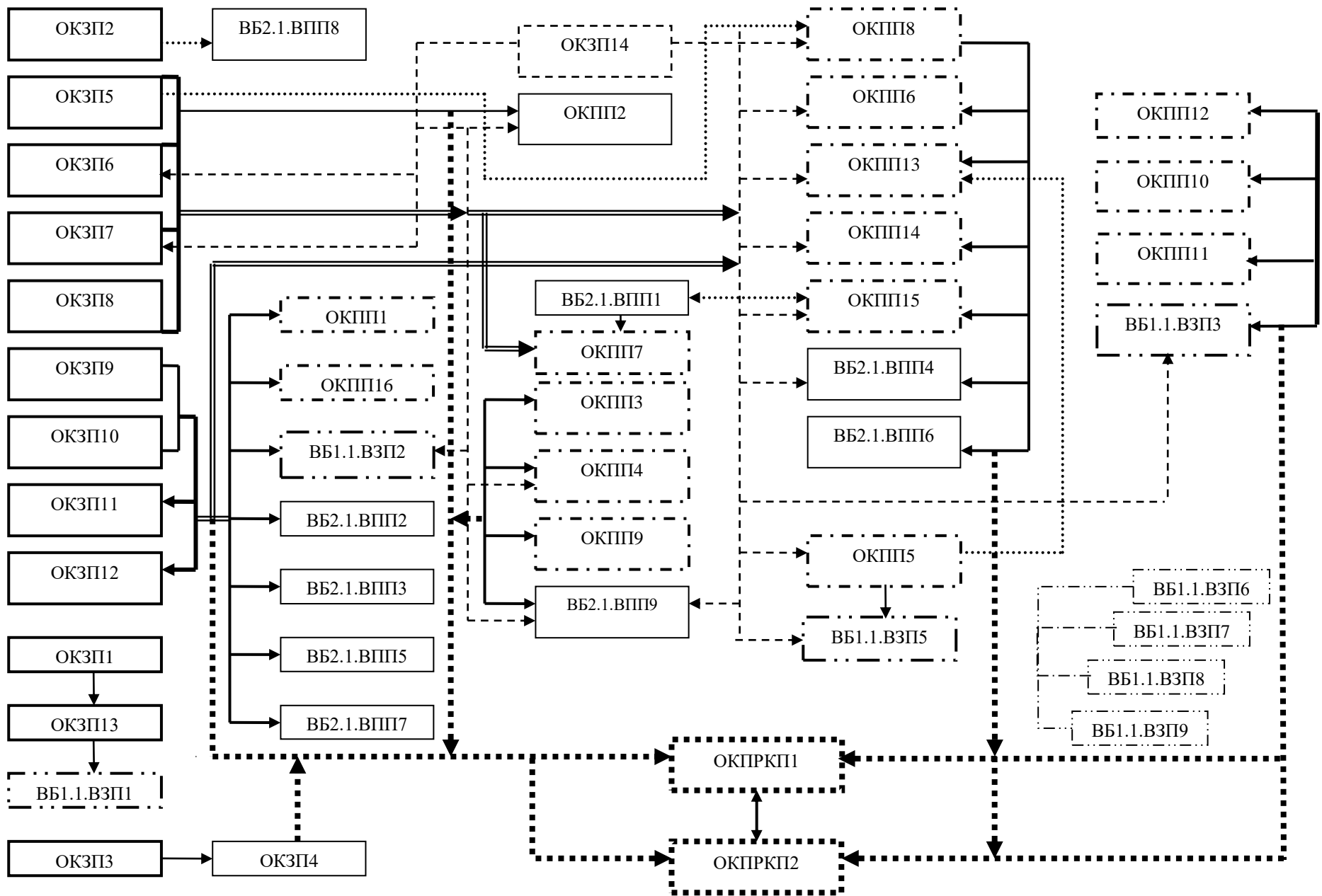
Атестація якості підготовки здійснюється екзаменаційною комісією у формі комплексного кваліфікаційного екзамену після виконання студентами навчального плану у повному обсязі. До структури комплексного кваліфікаційного екзамену входить оцінювання компетентностей з таких дисциплін: макроекономіка, статистика, економічна статистика, система національних рахунків, основи підприємництва та міжнародного бізнесу. Комплексний атестаційний екзамен включає програмні питання, які визначають рівень засвоєння фахових компетентностей.

Підсумкова атестація проводиться в письмовій тестовій формі. Атестація випускників освітньої програми «Економічна аналітика та статистика» спеціальності 051 «Економіка» завершується видачею документу встановленого зразка про присудження йому ступеня бакалавра із присвоєнням кваліфікації «Бакалавр з економіки, економічна аналітика та статистика».

4. Матриця відповідності програмних компетентностей компонентам освітньої програми

	ОКЗП1	ОКЗП2	ОКЗП3	ОКЗП4	ОКЗП5	ОКЗП6	ОКЗП7	ОКЗП8	ОКЗП9	ОКЗП10	ОКЗП11	ОКЗП12	ОКЗП13	ОКЗП14
ЗК1	+	+												
ЗК2	+	+					+					+	+	
ЗК3		+		+	+	+	+	+	+	+		+	+	+
ЗК4								+	+		+	+		+
ЗК5		+									+	+		+
ЗК6			+											
ЗК7	+										+			
ЗК8		+					+				+	+	+	
ЗК9	+										+			
ЗК10												+	+	+
ЗК11										+				+
ЗК12	+		+									+		+
ЗК13	+	+											+	+
СК1				+	+	+								
СК2														
СК3				+		+	+					+		
СК4								+	+	+				
СК5					+	+								
СК6								+	+	+				
СК7											+			
СК8					+	+								
СК9														
СК10			+											
СК11					+									
СК12												+		
СК13														
СК14														
СК15														
СК16														
СК17														
СК18														
СК19														



4. Матриця відповідності програмних компетентностей компонентам освітньої програми (продовження)

	ОК ПП1	ОК ПП2	ОК ПП3	ОК ПП4	ОК ПП5	ОК ПП6	ОК ПП7	ОК ПП8	ОК ПП9	ОК ПП10	ОК ПП11	ОК ПП12	ОК ПП13	ОК ПП14	ОК ПП15	ОК ПП16	ОК ПРКП1	ОК ПРКП2
ЗК1																		
ЗК2																		
ЗК3	+	+	+	+	+	+	+	+	+		+	+	+	+	+	+	+	
ЗК4		+	+	+	+	+	+	+	+	+	+	+	+			+	+	+
ЗК5	+		+	+	+	+	+	+	+		+		+				+	+
ЗК6																		
ЗК7		+				+	+	+			+			+	+	+		
ЗК8	+	+	+	+	+	+	+	+	+		+	+		+	+	+	+	
ЗК9		+										+				+	+	
ЗК10	+										+	+					+	
ЗК11			+	+	+	+	+		+	+	+	+	+			+	+	
ЗК12	+					+					+	+					+	
ЗК13	+		+	+	+				+		+	+					+	
СК1			+	+	+		+	+	+		+		+	+	+			+
СК2							+				+						+	
СК3	+							+				+		+	+			
СК4						+	+									+		
СК5			+	+	+	+			+						+			
СК6								+					+	+	+	+		
СК7						+	+						+			+		+
СК8			+	+	+				+		+				+		+	
СК9							+								+	+		
СК10		+					+	+		+	+	+	+	+			+	
СК11			+	+	+	+		+	+		+					+		
СК12			+	+	+	+			+		+					+		
СК13			+	+	+				+	+		+				+		
СК14			+	+	+				+		+					+		
СК15		+	+	+	+	+	+		+	+					+	+		
СК16						+		+								+		
СК17						+	+	+		+		+		+		+		+
СК18	+		+	+	+	+	+	+	+	+	+	+				+		
СК19		+				+										+		

4. Матриця відповідності програмних компетентностей компонентам освітньої програми (продовження)

	ВБ1.1. ВЗП1	ВБ1.1. ВЗП2	ВБ1.1. ВЗП3	ВБ1.1. ВЗП4	ВБ1.1. ВЗП5	ВБ2.1. ВПП1	ВБ2.1. ВПП2	ВБ2.1. ВПП3	ВБ2.1. ВПП4	ВБ2.1. ВПП5	ВБ2.1. ВПП6	ВБ2.1. ВПП7	ВБ2.1. ВПП8	ВБ2.1. ВПП9
ЗК1														
ЗК2														
ЗК3	+	+	+	+	+	+	+	+	+	+	+	+	+	+
ЗК4	+	+	+	+	+	+	+	+	+	+	+	+	+	+
ЗК5	+	+	+	+	+	+	+	+	+	+	+	+	+	+
ЗК6														
ЗК7					+	+	+	+	+	+	+	+	+	
ЗК8	+	+	+	+	+	+	+	+	+	+	+	+	+	+
ЗК9														
ЗК10														
ЗК11	+	+	+	+			+	+		+				+
ЗК12							+	+		+				
ЗК13	+	+	+	+										+
СК1	+	+	+	+	+	+			+		+	+	+	+
СК2														
СК3					+	+			+		+	+	+	
СК4							+	+		+				
СК5	+	+	+	+			+	+		+				+
СК6					+	+			+		+	+	+	
СК7							+	+		+				
СК8	+	+	+	+										+
СК9														
СК10					+	+			+		+	+	+	
СК11	+	+	+	+	+	+	+	+	+	+	+	+	+	+
СК12	+	+	+	+			+	+		+				+
СК13	+	+	+	+										+
СК14	+	+	+	+										+
СК15	+	+	+	+			+	+		+				+
СК16					+	+	+	+	+	+	+	+	+	
СК17					+	+	+	+	+	+	+	+	+	
СК18	+	+	+	+	+	+	+	+	+	+	+	+	+	+
СК19							+	+		+				

5. Матриця забезпечення програмних результатів навчання (ПРН) відповідними компонентами освітньої програми

	ОКЗП1	ОКЗП2	ОКЗП3	ОКЗП4	ОКЗП5	ОКЗП6	ОКЗП7	ОКЗП8	ОКЗП9	ОКЗП10	ОКЗП11	ОКЗП12	ОКЗП13	ОКЗП14
ПРН1							+							+
ПРН2	+	+										+	+	
ПРН3				+	+	+	+							
ПРН4				+	+	+	+					+		
ПРН5					+	+								
ПРН6												+		+
ПРН7				+			+							
ПРН8								+	+	+				
ПРН9				+	+									
ПРН10						+				+				
ПРН11					+									
ПРН12								+	+		+	+		
ПРН13												+		
ПРН14														
ПРН15			+									+		
ПРН16											+	+		
ПРН17														
ПРН18														
ПРН19											+			
ПРН20			+				+					+		+
ПРН21	+	+											+	+
ПРН22														
ПРН23												+		
ПРН24	+	+											+	+
ПРН25														
ПРН26														
ПРН27														
ПРН28														
ПРН29														

5. Матриця забезпечення програмних результатів навчання (ПРН) відповідними компонентами освітньої програми (продовження)

	ОК ПП1	ОК ПП2	ОК ПП3	ОК ПП4	ОК ПП5	ОК ПП6	ОК ПП7	ОК ПП8	ОК ПП9	ОК ПП10	ОК ПП11	ОК ПП12	ОК ПП13	ОК ПП14	ОК ПП15	ОК ПП16	ОК ПРКП1	ОК ПРКП2
ПРН1	+	+	+	+	+	+	+	+	+	+	+	+	+	+	+	+	+	
ПРН2	+	+	+	+	+	+	+	+	+		+	+	+	+	+	+	+	+
ПРН3	+	+	+	+	+	+	+	+	+	+	+	+	+	+	+	+	+	+
ПРН4	+	+	+	+	+	+	+	+	+	+	+	+	+	+	+	+	+	+
ПРН5	+	+	+	+	+	+	+	+	+		+	+	+	+	+	+	+	+
ПРН6	+	+	+	+	+	+	+	+	+	+	+	+	+	+	+	+	+	+
ПРН7	+	+	+	+	+	+	+	+	+		+	+	+	+	+	+	+	+
ПРН8	+	+	+	+	+	+	+	+	+		+	+	+	+	+	+	+	+
ПРН9	+	+	+	+	+	+	+	+	+		+	+	+	+	+	+	+	+
ПРН10	+	+	+	+	+	+	+	+	+	+	+	+	+		+	+	+	+
ПРН11	+	+	+	+	+	+	+	+	+		+	+		+	+	+	+	
ПРН12	+	+	+	+	+	+	+	+	+	+	+	+	+	+	+	+	+	+
ПРН13	+	+	+	+	+	+	+	+	+	+	+	+	+	+	+	+	+	+
ПРН14	+	+	+	+	+	+	+	+	+	+	+	+	+	+	+	+	+	+
ПРН15	+	+	+	+	+	+	+	+	+	+	+	+	+	+	+	+	+	+
ПРН16	+	+	+	+	+	+	+	+	+	+	+	+	+	+	+	+	+	+
ПРН17	+	+	+	+	+	+	+	+	+		+	+		+	+	+	+	+
ПРН18	+	+	+	+	+	+	+		+		+	+				+	+	+
ПРН19	+	+	+	+	+	+	+	+	+	+	+	+	+	+	+	+	+	+
ПРН20	+	+	+	+	+	+	+	+	+	+	+	+	+			+	+	+
ПРН21	+	+	+	+	+	+	+	+	+	+	+	+	+	+	+	+	+	+
ПРН22	+	+	+	+	+	+		+	+			+				+	+	
ПРН23	+	+	+	+	+	+	+	+	+	+	+	+	+	+	+	+	+	
ПРН24	+		+	+	+	+	+		+	+	+	+	+		+	+	+	
ПРН25									+					+	+		+	
ПРН26									+					+		+		
ПРН27							+								+			
ПРН28														+			+	
ПРН29		+							+							+		

5. Матриця забезпечення програмних результатів навчання (ПРН) відповідними компонентами освітньої програми (продовження)

	ВБ1.1. ВЗП1	ВБ1.1. ВЗП2	ВБ1.1. ВЗП3	ВБ1.1. ВЗП4	ВБ1.1. ВЗП5	ВБ2.1. ВПП1	ВБ2.1. ВПП2	ВБ2.1. ВПП3	ВБ2.1. ВПП4	ВБ2.1. ВПП5	ВБ2.1. ВПП6	ВБ2.1. ВПП7	ВБ2.1. ВПП8	ВБ2.1. ВПП9
ПРН1	+	+	+											+
ПРН2	+	+	+				+	+	+	+	+	+	+	+
ПРН3	+	+	+	+	+	+	+	+	+	+	+	+	+	+
ПРН4	+	+	+			+	+	+	+	+	+	+	+	+
ПРН5	+	+			+				+		+	+	+	+
ПРН6	+	+	+	+		+	+	+	+	+	+	+	+	+
ПРН7	+	+	+			+	+	+	+	+	+	+	+	+
ПРН8	+	+	+			+	+	+	+	+	+	+	+	+
ПРН9	+	+	+	+		+	+	+	+	+	+	+	+	+
ПРН10	+	+	+			+	+	+	+	+	+	+	+	+
ПРН11	+	+	+			+	+	+	+	+	+	+	+	+
ПРН12	+	+	+	+	+	+	+	+	+	+	+	+	+	+
ПРН13	+	+	+		+	+	+	+	+	+	+	+	+	+
ПРН14	+	+	+	+		+	+	+	+	+	+	+	+	+
ПРН15	+	+	+	+		+	+	+	+	+	+	+	+	+
ПРН16	+	+	+		+	+	+	+	+	+	+	+	+	+
ПРН17	+	+	+			+	+	+	+	+	+	+	+	+
ПРН18	+	+	+	+		+	+	+	+	+	+	+	+	+
ПРН19	+	+	+		+	+	+	+	+	+	+	+	+	+
ПРН20	+	+	+	+		+	+	+	+	+	+	+	+	+
ПРН21	+	+	+			+	+	+	+	+	+	+	+	+
ПРН22	+	+	+	+					+		+	+	+	+
ПРН23	+	+	+	+			+	+		+				+
ПРН24	+	+	+	+										+
ПРН25									+			+	+	
ПРН26							+			+				
ПРН27														
ПРН28				+	+				+			+	+	
ПРН29					+		+			+				