

МІНІСТЕРСТВО ОСВІТИ І НАУКИ УКРАЇНИ  
ХАРКІВСЬКИЙ НАЦІОНАЛЬНИЙ УНІВЕРСИТЕТ  
ІМЕНІ В.Н. КАРАЗІНА

Введено в дію наказом від  
«06» травня 2021 р. № 0202-1/201

Ректор



2021 р

ОСВІТНЬО-ПРОФЕСІЙНА ПРОГРАМА  
(освітньо-професійна / освітньо-наукова)

**МІЖНАРОДНИЙ МЕНЕДЖМЕНТ І БІЗНЕС-КОМУНІКАЦІЇ**  
(назва програми)

Спеціальність

**073 Менеджмент**  
(шифр, назва спеціальності)

Освітня програма

**Міжнародний менеджмент і бізнес-комунікації**  
(назва спеціалізації)

**Перший(бакалаврський) рівень вищої освіти**

Затверджено вченою радою університету «26» квітня 2021 року, протокол № 5

Харків 2021

**ЛИСТ ПОГОДЖЕННЯ**  
**освітньо-професійної програми**

1.1. Вчена рада економічного факультету: протокол № 2 від « 11 » 02 2021 р.

Голова Вченої ради економічного факультету

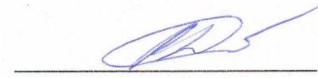

Олександр ДАВИДОВ

1.2. Методична комісія факультету/інституту:  
протокол № 4 від « 10 » 02 2021 р.

Голова методичної комісії факультету



Вікторія ЄВТУШЕНКО

1.3. Кафедра маркетингу, менеджменту та підприємництва: протокол № 8 від  
« 25 » 01 2021 р.

Завідувач кафедри маркетингу,  
менеджменту та підприємництва



Вікторія ЄВТУШЕНКО

## ПЕРЕДМОВА

Розроблено робочою групою у складі:

Прізвище, ім'я, по батькові	Найменування посади (для сумісників місце основної роботи)	Науковий ступінь, вчене звання, за якою кафедрою (спеціальністю) присвоєно
<b>Керівник (гарант освітньо-професійної програми)</b>		
Шуба Тетяна Петрівна	Доцент кафедри маркетингу, менеджменту та підприємництва	Кандидат економічних наук; спец. – 08.00.02 «Світове господарство і міжнародні економічні відносини»; диплом ДК № 030811 від 29 вересня 2015 р.
<b>Члени робочої (проектної) групи</b>		
Бабич Дмитро Володимирович	Професор кафедри маркетингу, менеджменту та підприємництва	Доктор економічних наук; спец. – 08.02.03 «Організація управління, планування та регулювання економікою»; диплом ДД № 2002526 від 9 жовтня 2002 р. Професор кафедри економіки та менеджменту, атестат №003426 від 21 квітня 2005 р.
Фоміна Єлизавета Василівна	Старший викладач кафедри маркетингу, менеджменту та підприємництва	Кандидат економічних наук; спец. спец. – 08.00.02 «Світове господарство і міжнародні економічні відносини»; диплом ДК № 053520 від 15 жовтня 2019 р.

При розробці проекту Програми враховані вимоги:

1. Стандарту вищої освіти України за спеціальністю 073 Менеджмент для першого (бакалаврського) рівня вищої освіти: наказ Міністерства освіти і науки України № 1165 від 29 жовтня 2018 року.

2. Нормативних документів:

– Закон «Про вищу освіту» // База даних «Законодавство України»/ВР України.  
URL:<http://zakon4.rada.gov.ua/laws/show/1556-18> (дата звернення:25.09.2018).

– Закон «Про освіту» // База даних «Законодавство України»/ВР України.  
URL:<http://zakon5.rada.gov.ua/laws/show/2145-19> (дата звернення:25.09.2018).

– Національний класифікатор України: «Класифікатор професій» ДК 003:2010 (Редакція від 30.11.2017) // База даних «Законодавство України»/ ВР України.  
URL:<http://zakon.rada.gov.ua/rada/show/va327609-10> (дата звернення:25.09.2018).

– Національна рамка кваліфікацій // База даних «Законодавство України»/ ВР

України. URL:<http://zakon4.rada.gov.ua/laws/show/1341-2011-п> (дата звернення:25.09.2018).

– Постанова Кабінету Міністрів України «Про затвердження переліку галузей знань і спеціальностей, за якими здійснюється підготовка здобувачів вищої освіти» (редакція від 30.11.2017) // База даних «Законодавство України»/ВР України. URL:<http://zakon4.rada.gov.ua/laws/show/266-2015-п> (дата звернення:25.09.2018).

– Методичні рекомендації щодо розроблення стандартів вищої освіти // URL: <https://mon.gov.ua/storage/app/media/vishcha-osvita/rekomendatsii-1648.pdf>.

**Рецензії-відгуки зовнішніх стейкхолдерів:**

1. ТОВ «Філіп Морріс Сейлз енд Дистриб'юшн», супервайзер відділу активації торгових каналів Косюк М. В.

2. ДО «Комбінат Планета», директор Гаврилов О. М.

## Профіль освітньої програми

Міжнародний менеджмент і бізнес-комунікації  
зі спеціальності 073 Менеджмент

<b>1 – Загальна інформація</b>	
<b>Ступінь вищої освіти та назва кваліфікації</b>	Бакалавр Бакалавр менеджменту за спеціалізацією «Міжнародний менеджмент і бізнес-комунікації»
<b>Офіційна назва програми</b>	Міжнародний менеджмент і бізнес-комунікації
<b>Тип диплому та обсяг освітньої програми</b>	Диплом бакалавр менеджменту, Одиничний, 240 кредитів ЄКТС, термін навчання – 4 роки
<b>Наявність акредитації</b>	Сертифікат про акредитацію, серія НД № 2189517 на підставі наказу МОН України від 19.12.2016 р. №1565. Термін дії: до 1 липня 2023 р.
<b>Цикл/рівень</b>	Перший (бакалаврський) рівень вищої освіти НРК України – 7 рівень / Бакалавр, QF-EHEA – перший цикл, EQF-LLL – 6 рівень
<b>Передумови</b>	Атестат про повну загальну середню освіту, сертифікати ЗНО, диплом молодшого бакалавра. Інші вимоги визначаються правилами прийому Харківського національного університету імені В. Н. Каразіна
<b>Мова викладання</b>	українська
<b>Термін дії освітньої програми</b>	4 роки
<b>Інтернет - адреса постійного розміщення опису освітньої програми</b>	<a href="http://www.econom.kharkov.ua/">http://www.econom.kharkov.ua/</a>
<b>2 – Мета освітньої програми</b>	
<b>Мета програми</b> – підготовка фахівців у сфері міжнародного менеджменту і бізнес-комунікацій сучасних організацій.	
<b>3 – Характеристика освітньої програми</b>	
<b>Предметна область (галузь знань, спеціальність, спеціалізація)</b>	Галузь знань: 07 «Управління та адміністрування» Спеціальність: 073 «Менеджмент» Спеціалізація: «Міжнародний менеджмент і бізнес-комунікації» Освітня програма є міждисциплінарною: Обов'язкова компонента становить – 180 кредитів Вибіркова компонента – 60 кредитів Об'єктами вивчення є управління організаціями, що функціонують та здійснюють бізнес-комунікації на міжнародних ринках, та їх підрозділами. <i>Цілі навчання:</i> – формування комплексу знань, умінь та навичок з міжнародного менеджменту та особливостей сучасних бізнес-комунікацій. – формування у здобувачів вищої освіти здатності приймати ефективні бізнес-рішення на основі результатів аналізу тенденцій та специфічних особливостей національного та міжнародного середовища; – підготовка компетентних фахівців-менеджерів, що володіють практичними навичками міжкультурного бізнес-спілкування.

	<p><i>Теоретичний зміст предметної області:</i></p> <ul style="list-style-type: none"> <li>– парадигми, закони, закономірності, принципи, історичні передумови розвитку менеджменту;</li> <li>– концепції системного, ситуаційного, адаптивного, антисипативного, антикризового, інноваційного, проектного менеджменту тощо;</li> <li>– функції, методи, технології та управлінські рішення у менеджменті.</li> </ul> <p><i>Методи, методики та технології:</i></p> <ul style="list-style-type: none"> <li>– загальнонаукові та специфічні методи дослідження (розрахунково-аналітичні, економіко-статистичні, економіко-математичні, експертного оцінювання, фактологічні, соціологічні, документальні, балансові тощо);</li> <li>– методи реалізації функцій менеджменту (методи маркетингових досліджень; методи економічної діагностики; методи прогнозування і планування;</li> <li>– методи проектування організаційних структур управління; методи мотивування; методи контролювання;</li> <li>– методи оцінювання соціальної, організаційної та економічної ефективності в менеджменті тощо);</li> <li>– методи менеджменту (адміністративні, економічні, соціально-психологічні, технологічні);</li> <li>– технології обґрунтування управлінських рішень (економічний аналіз, імітаційне моделювання, дерево рішень тощо).</li> </ul> <p><i>Інструментарій та обладнання:</i> уміння та навички проводити аналіз, використовуючи сучасні інформаційні системи та програмні продукти для підвищення ефективності управління зовнішньоекономічною діяльністю організації.</p> <p>Форми використання ТЗН: використання мультимедійного устаткування для підвищення наочності матеріалу, що вивчається; аудіо та відео файли для більш ґрунтовного ознайомлення з окремими темами дисциплін; Moodle для дистанційного вивчення курсу; робота з офісним та спеціалізованим ПЗ під час пошуку та обробки аналітичної інформації при підготовці до розрахунково-аналітичних робіт тощо.</p>
<p><b>Орієнтація освітньої програми</b></p>	<p>Освітньо-професійна програма орієнтована на формування системного розуміння майбутніми спеціалістами особливостей діяльності підприємств і організацій в умовах сучасного глобального ринку, що характеризуються різноманітністю культурних цінностей та практик ведення бізнесу.</p>
<p><b>Основний фокус освітньої програми та спеціалізації</b></p>	<p>Призначена для здобувачів фаху, вищих навчальних закладів, органів управління вищою освітою, відомств, підприємств, організацій різних форм власності, а також в бюджетних організаціях і наукових організаціях, де використовуються фахівці з даної спеціальності.</p> <p>Ключові слова: менеджмент, управління, міжнародний менеджмент, міжнародний маркетинг, міжнародний бізнес, бізнес-комунікації.</p>

<b>Особливості програми</b>	Особливості освітньо-професійної програми зі спеціальності 073 «Менеджмент» (за спеціалізацією «Міжнародний менеджмент і бізнес-комунікації») полягають у розширенні спектру форм здобуття та розвитку умінь і навичок, до складу яких включено: – опанування навичок створення та ефективного управління конкурентоздатними національними та міжнародними підприємствами і організаціями у глобальному сучасному середовищі; – проходження практики на підприємствах та організаціях, що працюють на міжнародних ринках з метою більш поглибленого розуміння сучасних світових бізнес-тенденцій та особливостей комунікацій з іноземними партнерами.
<b>4 – Придатність випускників до працевлаштування та подальшого навчання</b>	
<b>Придатність до працевлаштування</b>	Бакалавр менеджменту може обіймати первинні посади відповідно до Класифікатору професій ДК 003:2010 та виконувати роботу з фахом менеджер-економіст, фахівець з міжнародного менеджменту, фахівець з бізнес-комунікацій
<b>Подальше навчання</b>	Можливість навчання на другому (магістерському) рівні вищої освіти. Набуття додаткових кваліфікацій в системі післядипломної освіти.
<b>5 – Викладання та оцінювання</b>	
<b>Викладання та навчання</b>	Проблемно-орієнтоване та студентоцентроване навчання, самонавчання, підготовка кваліфікаційної роботи тощо. Викладання проводиться у вигляді: лекцій, мультимедійних лекцій, семінарів, практичних (лабораторних) занять, майстер-класів від провідних фахівців підприємств та організацій під час проходження практики, самостійної роботи на основі підручників, навчальних посібників, конспектів лекцій, методичних вказівок до виконання практичних (лабораторних) робіт, консультацій з викладачами тощо. Лекції, практичні ситуації, case-study, розрахунково-аналітичні завдання, тренінги, рольові ігри, тестування. Участь здобувачів вищої освіти у науковій роботі, що передбачає проведення досліджень з сучасних тенденцій міжнародного менеджменту, ефективних бізнес-комунікацій, публікації наукових статей, прийняття участі у конкурсах наукових робіт, олімпіадах, проєктах національних та закордонних бізнес-інкубаторів, апробація результатів на наукових конференціях та круглих столах. Використання технологій електронного навчання, e-learning за окремими блоками дисциплін, групова проєктна робота тощо
<b>Оцінювання</b>	Передбачений поточний контроль під час проведення практичних занять (тестування, усні відповіді, письмові есе, розрахунково-аналітичні завдання, графічні завдання, презентації тощо), захист звітів з практики. Підсумковий контроль здійснюється в формі екзамену \ заліку (письмові екзамени та заліки з навчальних дисциплін). Публічний захист кваліфікаційної роботи.
<b>6 – Програмні компетентності</b>	

<b>Інтегральна компетентність</b>	Здатність розв'язувати складні спеціалізовані задачі та практичні проблеми під час професійної діяльності у галузі міжнародного менеджменту і бізнес-комунікацій, що передбачає застосування певних теорій та методів науки менеджменту і характеризується комплексністю та невизначеністю умов.
<b>Загальні компетентності (ЗК)</b>	<p><b>ЗК 1.</b> Здатність реалізувати свої права і обов'язки як члена суспільства, усвідомлювати цінності громадянського (демократичного) суспільства та необхідність його сталого розвитку, верховенства права, прав і свобод людини і громадянина в Україні.</p> <p><b>ЗК 2.</b> Здатність зберігати та примножувати моральні, культурні, наукові цінності та примножувати досягнення суспільства на основі розуміння історії та закономірностей розвитку предметної області, її місця у загальній системі знань про природу і суспільство та у розвитку суспільства, техніки і технологій, використовувати різні види та форми рухової активності для активного відпочинку та ведення здорового способу життя.</p> <p><b>ЗК 3.</b> Здатність до абстрактного мислення, аналізу, синтезу.</p> <p><b>ЗК 4.</b> Здатність застосовувати знання у практичних ситуаціях.</p> <p><b>ЗК 5.</b> Знання та розуміння предметної області та розуміння професійної діяльності.</p> <p><b>ЗК 6.</b> Здатність спілкуватися державною мовою як усно, так і письмово.</p> <p><b>ЗК 7.</b> Здатність спілкуватися іноземною мовою.</p> <p><b>ЗК 8.</b> Навички використання інформаційних і комунікаційних технологій.</p> <p><b>ЗК 9.</b> Здатність вчитися і оволодівати сучасними знаннями.</p> <p><b>ЗК 10.</b> Здатність до проведення досліджень на відповідному рівні.</p> <p><b>ЗК 11.</b> Здатність до адаптації та дії в новій ситуації.</p> <p><b>ЗК 12.</b> Здатність генерувати нові ідеї (креативність).</p> <p><b>ЗК 13.</b> Цінування та повага різноманітності та мультикультурності.</p> <p><b>ЗК 14.</b> Здатність працювати у міжнародному контексті.</p> <p><b>ЗК 15.</b> Здатність діяти на основі етичних міркувань (мотивів).</p>
<b>Спеціальні компетентності (СК)</b>	<p><b>СК 1.</b> Здатність визначати та описувати характеристики організації.</p> <p><b>СК 2.</b> Здатність аналізувати результати діяльності організації, зіставляти їх з факторами впливу зовнішнього та внутрішнього середовища.</p> <p><b>СК 3.</b> Здатність визначати перспективи розвитку організації.</p> <p><b>СК 4.</b> Вміння визначати функціональні області організації та зв'язки між ними.</p> <p><b>СК 5.</b> Здатність управляти організацією та її підрозділами через реалізацію функцій менеджменту,</p> <p><b>СК 6.</b> Здатність діяти соціально відповідально і свідомо.</p> <p><b>СК 7.</b> Здатність обирати та використовувати сучасний інструментарій менеджменту.</p> <p><b>СК 8.</b> Здатність планувати діяльність організації та управляти часом.</p> <p><b>СК 9.</b> Здатність працювати в команді та налагоджувати міжособистісну взаємодію при вирішенні професійних завдань.</p>



	<p><b>СК 10.</b> Здатність оцінювати виконувані роботи, забезпечувати їх якість та мотивувати персонал організації.</p> <p><b>СК 11.</b> Здатність створювати та організовувати ефективні комунікації в процесі управління.</p> <p><b>СК 12.</b> Здатність аналізувати й структурувати проблеми організації, формувати обґрунтовані рішення.</p> <p><b>СК 13.</b> Розуміти принципи і норми права та використовувати їх у професійній діяльності.</p> <p><b>СК 14.</b> Розуміти принципи психології та використовувати їх у професійній діяльності.</p> <p><b>СК 15.</b> Здатність формувати та демонструвати лідерські якості та поведінкові навички.</p> <p><b>СК 16.</b> Здатність ідентифікувати особливості функціонування середовища міжнародного менеджменту та маркетингу, а також розробляти моделі бізнес-комунікацій з іноземними партнерами.</p> <p><b>СК 17.</b> Здатність займатися ефективною підприємницькою діяльністю у мультикультурному середовищі.</p>
<b>7 – Програмні результати навчання</b>	
<p><b>Програмні результати навчання</b></p>	<p><b>ПРН 1.</b> Знати свої права і обов'язки як члена суспільства, усвідомлювати цінності громадянського суспільства, верховенства права, прав і свобод людини і громадянина в Україні.</p> <p><b>ПРН 2.</b> Зберігати моральні, культурні, наукові цінності та примножувати досягнення суспільства, використовувати різні види та форми рухової активності для ведення здорового способу життя.</p> <p><b>ПРН 3.</b> Демонструвати знання теорій, методів і функцій менеджменту, сучасних концепцій лідерства.</p> <p><b>ПРН 4.</b> Демонструвати навички виявлення проблем та обґрунтування управлінських рішень.</p> <p><b>ПРН 5.</b> Описувати зміст функціональних сфер діяльності організації.</p> <p><b>ПРН 6.</b> Виявляти навички пошуку, збирання та аналізу інформації, розрахунку показників для обґрунтування управлінських рішень.</p> <p><b>ПРН 7.</b> Виявляти навички організаційного проектування.</p> <p><b>ПРН 8.</b> Застосовувати методи менеджменту для забезпечення ефективності діяльності організації.</p> <p><b>ПРН 9.</b> Демонструвати навички взаємодії, лідерства, командної роботи.</p> <p><b>ПРН 10.</b> Мати навички обґрунтування дієвих інструментів мотивування персоналу організації.</p> <p><b>ПРН 11.</b> Демонструвати навички аналізу ситуації та здійснення комунікації у різних сферах діяльності організації.</p> <p><b>ПРН 12.</b> Оцінювати правові, соціальні та економічні наслідки функціонування організації.</p> <p><b>ПРН 13.</b> Спілкуватись в усній та письмовій формі державною та іноземною мовами.</p> <p><b>ПРН 14.</b> Ідентифікувати причини стресу, адаптувати себе та членів команди до стресової ситуації, знаходити засоби до її нейтралізації.</p> <p><b>ПРН 15.</b> Демонструвати здатність діяти соціально відповідально та громадсько свідомо на основі етичних міркувань (мотивів), повагу до різноманітності та</p>

	<p>міжкультурності.</p> <p><b>ПРН 16.</b> Демонструвати навички самостійної роботи, гнучкого мислення, відкритості до нових знань, бути критичним і самокритичним.</p> <p><b>ПРН 17.</b> Виконувати дослідження індивідуально та/або в групі під керівництвом лідера</p> <p><b>ПРН 18.</b> Демонструвати здатність використовувати сучасні управлінські та маркетингові інструменти для вдосконалення діяльності міжнародних компаній, вміти дотримуватися етики ділового спілкування та вимог корпоративної політики в процесі здійснення ефективних комунікацій із зовнішнім середовищем.</p> <p><b>ПРН 19.</b> Мати навички ведення підприємницької діяльності у мультинаціональному середовищі, вміти адаптуватися до вимог міжнародного бізнесу.</p>
<b>8 – Ресурсне забезпечення реалізації програми</b>	
<p><b>Специфічні характеристики кадрового забезпечення</b></p>	<p>Склад викладачів освітньої програми включає науково-педагогічних працівників з науковими ступенями та вченими званнями, які забезпечують викладання навчальних дисциплін.</p> <p>Проведення лекцій, практичних, занять, наукове керівництво дипломними роботами, дисертаційними дослідженнями здійснюється науково-педагогічними працівниками, рівень наукової та професійної активності кожного з яких засвідчується виконанням за останні п'ять років не менше чотирьох умов, зазначених у Ліцензійних умовах провадження освітньої діяльності закладів освіти України.</p> <p>Навчальний процес забезпечено методичними комплексами дисциплін, що складаються з курсу лекцій, методичних розробок до практичних занять, методичних вказівок до самостійної роботи студентів, екзаменаційних та тестових завдань різної складності, робочих програм практик, тощо</p>
<p><b>Специфічні характеристики матеріально-технічного забезпечення</b></p>	<p>Навчально-наукова робота за освітньою програмою забезпечена сучасними технічними засобами: стаціонарною комп'ютерною технікою та ноутбуками; мультимедійними проекторами, проекційними екранами та мультимедіа панеллю; безкоштовною мережею Wi-Fi. Для вивчення іноземних мов обладнано лінгвокабінет. Навчальні заняття проводяться в комп'ютерних класах, які оснащені ліцензійними операційними системами та спеціальним програмним забезпеченням, в т.ч.: MS Office; Програмний комплекс Marketing Analytic, який складається з модулів: Main, Portfolio, Predictor, Conjoint; Програмний комплекс Парус Підприємство 7, до складу якого входять модулі: CRM Менеджмент та маркетинг, Торгівля та склад, Персонал, Заробітна плата, Канцелярія, а також галузеві рішення: Реклама, Готель, Ресторан; 1С Підприємство 8; Deductor; Microsoft Project, Банківський Аналітик. Забезпечення комп'ютерних класів Інтернет-зв'язком дає можливість використовувати хмарні технології: jПарус; Terrasoftbpm'online; Бітрікс 24.</p>

<p><b>Специфічні характеристики інформаційного та навчально-методичного забезпечення</b></p>	<p>Здобувачі вищої освіти та науково-педагогічний персонал можуть використовувати бібліотечно-інформаційний ресурс, наукову бібліотеку Університету, мають доступ до друкованих видань різними мовами (підручники, словники, монографії, наукові статті, тощо).</p> <p>Забезпечено бібліотеку вітчизняними та закордонними фаховими періодичними виданнями з економіки та управління, в тому числі в електронному вигляді.</p> <p>Центральна наукова бібліотека надає доступ до багатьох відомих електронних баз даних: EBSCO Publishing, онлайн-бібліотеки навчальної літератури CULOnline.</p> <p>Бібліотека підтримує відкритий доступ до знань через репозитарій університету, який постійно поповнюється навчально-методичними та науковими доробками професорів, викладачів, науковців, аспірантів.</p> <p>Здобувачі вищої освіти також використовують методичний матеріал, підготовлений викладачами: конспекти лекцій, методичні вказівки до практичних занять, індивідуальних завдань, проходження практик, навчально-методичні посібники, презентації, які в повному обсязі представлено у вільному доступі на сайті економічного факультету ХНУ імені В. Н. Каразіна.</p>
<p><b>9 – Академічна мобільність</b></p>	
<p><b>Національна кредитна мобільність</b></p>	<p>На основі двосторонніх договорів між ХНУ імені В. Н. Каразіна та закладами вищої освіти.</p> <p>Допускаються індивідуальні угоди про академічну мобільність для навчання в закладах вищої освіти України. До керівництва роботою студентів можуть бути залучені провідні фахівці закладів вищої освіти України на умовах індивідуальних договорів.</p> <p>Кредити, отримані в інших закладах вищої освіти України, перезараховуються відповідно до довідки про академічну мобільність.</p>
<p><b>Міжнародна кредитна мобільність</b></p>	<p>На основі двосторонніх договорів між ХНУ імені В. Н. Каразіна та закладами вищої освіти зарубіжних країн-партнерів.</p> <p>Індивідуальна академічна мобільність можлива за рахунок участі у міжнародних проектах за програмами академічного обміну (Erasmus Mundus, DAAD, Global UGRAD, Cambridge-UkraineStudentships тощо)</p>
<p><b>Навчання іноземних здобувачів вищої освіти</b></p>	<p>Навчання іноземних здобувачів вищої освіти здійснюється відповідно до Закону «Про вищу освіту»</p>

## 2. Перелік компонент освітньо-професійної програми та їх логічна послідовність

### 2.1 Перелік компонент ОП

Код н/д	Компоненти освітньої програми (навчальні дисципліни, курсові проекти (роботи), практики, кваліфікаційна робота)	Кількість кредитів	Форма підсумкового контролю
<b>Обов'язкові компоненти ОП</b>			
ОК 1.	Історія України	3	Чотирирівнева шкала оцінювання
ОК 2.	Міжнародна економіка	5	Чотирирівнева шкала оцінювання
ОК 3.	Вища математика	5	Чотирирівнева шкала оцінювання
ОК 4.	Міжнародні організації	5	Дворівнева шкала оцінювання
ОК 5.	Методологія наукових досліджень	5	Дворівнева шкала оцінювання
ОК 6.	Іноземна мова	13	Дворівнева шкала оцінювання / Чотирирівнева шкала оцінювання
ОК 7.	Економічна теорія	5	Чотирирівнева шкала оцінювання
ОК 8.	Технології ділового спілкування	4	Дворівнева шкала оцінювання
ОК 9.	Інформатика	4	Дворівнева шкала оцінювання
ОК 10.	Економіко-математичні методи та моделі	5	Чотирирівнева шкала оцінювання
ОК 11.	Філософія	3	Чотирирівнева шкала оцінювання
ОК 12.	Вступ до міжнародного бізнесу	4	Чотирирівнева шкала оцінювання
ОК 13.	Економіка та фінанси суб'єктів господарювання	4	Чотирирівнева шкала оцінювання
ОК 14.	Європейська інтеграція	5	Чотирирівнева шкала оцінювання
ОК 15.	Менеджмент	5	Чотирирівнева шкала оцінювання
ОК 16.	Самоменеджмент	4	Дворівнева шкала оцінювання
ОК 17.	Аналітичний бізнес-менеджмент	5	Чотирирівнева шкала оцінювання
ОК 18.	Маркетинг	5	Чотирирівнева шкала оцінювання
ОК 19.	Міжнародна статистика	5	Чотирирівнева шкала оцінювання
ОК 20.	Міжнародний бізнес	5	Чотирирівнева шкала оцінювання
ОК 21.	Інфраструктура ринку товарів та послуг	4	Дворівнева шкала оцінювання

Код н/д	Компоненти освітньої програми (навчальні дисципліни, курсові проекти (роботи), практики, кваліфікаційна робота)	Кількість кредитів	Форма підсумкового контролю
ОК 22.	Іноземна мова за фахом	12	Дворівнева шкала оцінювання
ОК 23.	Зовнішньоекономічна діяльність	5	Чотирирівнева шкала оцінювання
ОК 24.	Менеджмент персоналу у зовнішньоекономічній діяльності	4	Чотирирівнева шкала оцінювання
ОК 25.	Менеджмент послуг	5	Чотирирівнева шкала оцінювання
ОК 26.	Глобальні бізнес-стратегії	5	Чотирирівнева шкала оцінювання
ОК 27.	Міжнародний менеджмент	5	Чотирирівнева шкала оцінювання
ОК 28.	Міжнародні бізнес-комунікації	5	Чотирирівнева шкала оцінювання
ОК 29.	Міжнародний фінансово-кредитний менеджмент	5	Чотирирівнева шкала оцінювання
ОК 30.	Міжнародна логістика	4	Чотирирівнева шкала оцінювання
ОК 31.	Інформаційні системи та технології у бізнесі	4,5	Чотирирівнева шкала оцінювання
ОК 32.	Тренінг "Міжкультурне співробітництво"	4	Дворівнева шкала оцінювання
ОК 33.	Інноваційний менеджмент	4	Чотирирівнева шкала оцінювання
ОК 34.	Переддипломна практика	4,5	Чотирирівнева шкала оцінювання
ОК 35.	Виробнича практика	4,5	Чотирирівнева шкала оцінювання
ОК 36.	Виконання кваліфікаційної роботи бакалавра	4,5	Захист
<b>Загальний обсяг обов'язкових дисциплін</b>		<b>180</b>	
<b>Вибіркові компоненти ОП*</b>			
<i>Вибірковий блок 1</i>			
ВБ 1.1	Міжфакультетська дисципліна	3	Дворівнева шкала оцінювання
ВБ 1.2	Міжфакультетська дисципліна	3	Дворівнева шкала оцінювання
ВБ 1.3	Міжфакультетська дисципліна	3	Дворівнева шкала

Код н/д	Компоненти освітньої програми (навчальні дисципліни, курсові проекти (роботи), практики, кваліфікаційна робота)	Кількість кредитів	Форма підсумкового контролю
			оцінювання
ВБ 1.4	Міжфакультетська дисципліна	3	Дворівнева шкала оцінювання
ВБ 1.5	Теорія та практика міжнародного права / Право інтелектуальної власності / Переговори і медіація	5	Дворівнева шкала оцінювання
ВБ 1.6	Конфліктологія / Міжнародні економічні зв'язки / Тренінг «Електронний бізнес»	5	Дворівнева шкала оцінювання
ВБ 1.7	Маркетинговий менеджмент / Міжнародне підприємництво / Тренінг «Інтернет- маркетинг»	5	Дворівнева шкала оцінювання
<i>Вибірковий блок 2</i>			
ВБ 2.1	Транснаціоналізація світової економіки / Організація реклами та PR на міжнародних ринках / Організаційна поведінка	5	Дворівнева шкала оцінювання
ВБ 2.2	Державне регулювання експортно-імпортних операцій / Стратегічний маркетинг / Фінансовий аналіз	4	Чотирирівнева шкала оцінювання
ВБ 2.3	Міжнародна торгівля / Мерчандайзинг / Потенціал та розвиток корпоративного підприємства	5	Чотирирівнева шкала оцінювання
ВБ 2.4	Репутаційний менеджмент / Управління ризиками в міжнародному менеджменті / Проектний менеджмент	5	Дворівнева шкала оцінювання
ВБ 2.5	Комерціалізація корпоративних проєктів / Корпоративний брендинг / Тренінг "Лідерство в мультинаціональній команді"	4	Дворівнева шкала оцінювання
ВБ 2.6	Міжнародні системи управління якістю / Міжкультурна комунікація та мережеві взаємодії / Митний менеджмент	5	Чотирирівнева шкала оцінювання
ВБ 2.7	Менеджмент міжнародних стартап проєктів / Поведінковий маркетинг та CRM-системи / Прогнозування на міжнародних ринках	5	Дворівнева шкала оцінювання
<b>Загальний обсяг обов'язкових дисциплін</b>		<b>60</b>	
<b>ЗАГАЛЬНИЙ ОБСЯГ ОСВІТНЬОЇ ПРОГРАМИ</b>		<b>240</b>	

## 2.2. Структурно-логічна схема ОП

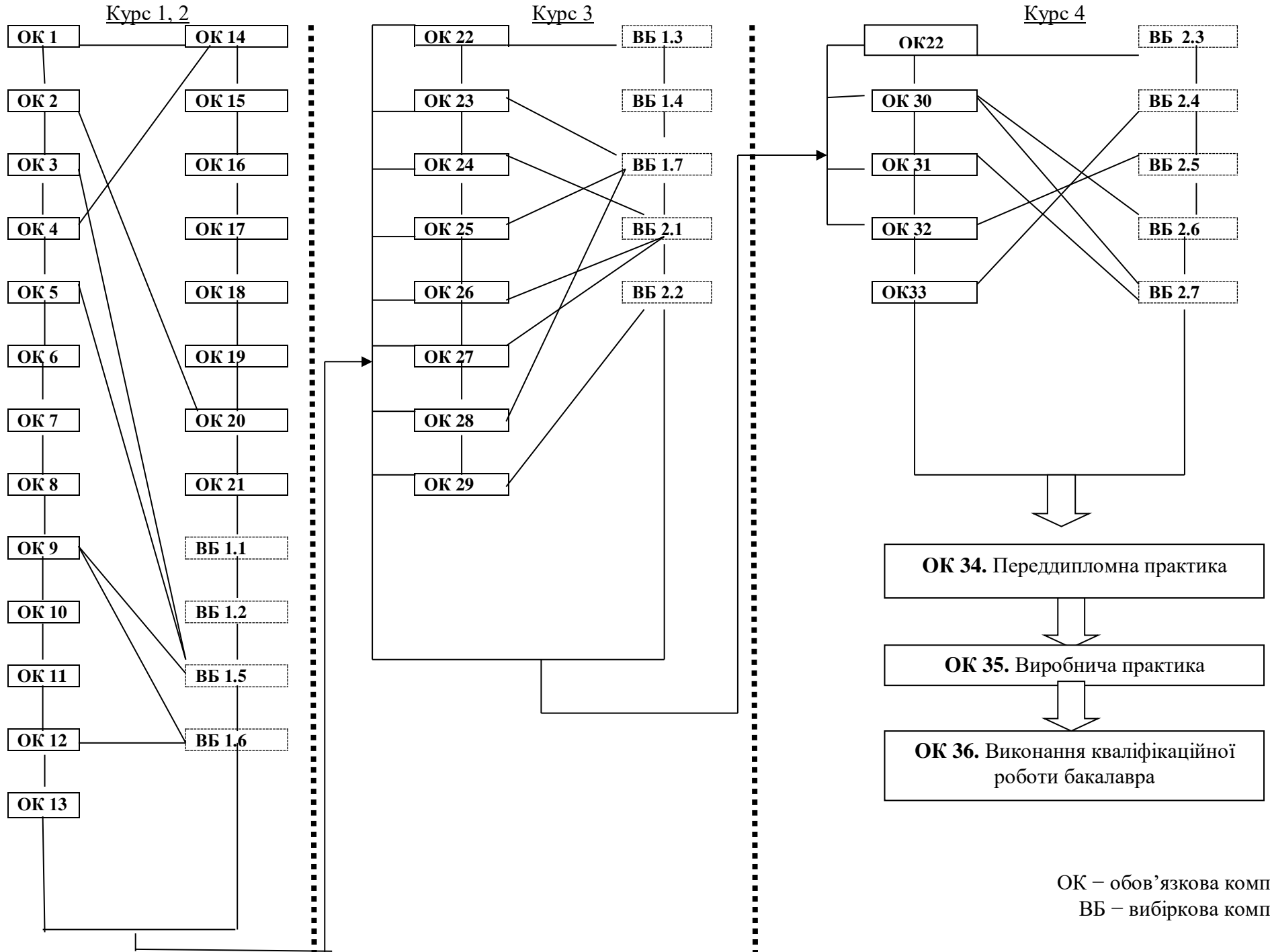

### **3. Форма атестації здобувачів вищої освіти**

Атестація випускників освітньої програми «Міжнародний менеджмент і бізнес-комунікації» спеціальності 073 «Менеджмент» проводиться у формі публічного захисту кваліфікаційної роботи та завершується видачею документу встановленого зразка про присудження йому ступеня бакалавра із присвоєнням кваліфікації: Бакалавр менеджменту за спеціалізацією «Міжнародний менеджмент і бізнес-комунікації».

Кваліфікаційна робота передбачає розв'язання складного спеціалізованого завдання / практичної проблеми в сфері управління, що характеризується комплексністю і невизначеністю умов, із застосуванням теорій та методів економічної науки.

У кваліфікаційній роботі не може бути академічного плагіату, фальсифікації та списування. Порядок проведення перевірки кваліфікаційної роботи затверджено рішенням Вченої ради Харківського національного університету імені В.Н. Каразіна «Порядок проведення перевірки наукових праць, навчальних видань та дипломних робіт (проектів) працівників та здобувачів вищої освіти на наявність запозичень з інших документів» від 27.04.2018 р., протокол № 5, введено в дію наказом ректора № 0204-1/263 від 18.05.2018 р.

Атестація здійснюється відкрито та публічно.



Таблиця 1

**Матриця відповідності визначених Стандартом компетентностей  
дескрипторам НРК (за 6-м рівнем, бакалаврським)**

Класифікація компетентностей за НРК	Знання	Уміння	Комунікація	Автономія та відповідальність
	Зн1 Концептуальні знання, набуті у процесі навчання та професійної діяльності, включаючи певні знання сучасних досягнень Зн2 Критичне осмислення основних теорій, принципів, методів і понять у навчанні та професійній діяльності	Ум1 Розв'язання складних непередбачуваних задач і проблем у спеціалізованих сферах професійної діяльності та/або навчання, що передбачає збирання та інтерпретацію інформації (даних), вибір методів та інструментальних засобів, застосування інноваційних підходів	К1 Донесення до фахівців і нефахівців інформації, ідей, проблем, рішень та власного досвіду в галузі професійної діяльності К2 Здатність ефективно формувати комунікаційну стратегію	АВ1 Управління комплексними діями або проектами, відповідальність за прийняття рішень у непередбачуваних умовах АВ2 Відповідальність за професійний розвиток окремих осіб та/або груп осіб здатність до подальшого навчання з високим рівнем автономності
<b>Загальні компетентності</b>				
ЗК1			К1, К2	АВ1
ЗК2	ЗН1, ЗН2		К1	
ЗК3	ЗН1, ЗН2	УМ1		
ЗК4		УМ1		
ЗК5		УМ1		
ЗК6			К1, К2	
ЗК7			К1, К2	
ЗК8	ЗН1	УМ1	К1	АВ2
ЗК9		УМ1	К1	АВ1, АВ2
ЗК10	ЗН1, ЗН2	УМ1		
ЗК11		УМ1	К2	
ЗК12		УМ1	К2	
ЗК13			К1, К2	АВ1
ЗК14			К1, К2	АВ1
ЗК15			К1, К2	АВ1
<b>Спеціальні (фахові) компетентності</b>				
СК1	ЗН2	УМ1		
СК2			К2	
СК3			К2	
СК4		УМ1		
СК5	ЗН2		К2	
СК6				
СК7	ЗН1	УМ1		
СК8		УМ1		
СК9				
СК10			К1	АВ1
СК11				АВ1
СК12	ЗН1			
СК13		УМ1		АВ1
СК14	ЗН1		К1	
СК15			К1	АВ2
СК16	ЗН1	УМ1	К2	
СК17		УМ1	К1	АВ1













Матриця забезпечення програмних результатів навчання (ПРН) відповідним компонентам освітньої програми  
Міжнародний менеджмент і бізнес-комунікації

	О К 1	О К 2	О К 3	О К 4	О К 5	О К 6	О К 7	О К 8	О К 9	О К 1 0	О К 1 1	О К 1 2	О К 1 3	О К 1 4	О К 1 5	О К 1 6	О К 1 7	О К 1 8	О К 1 9	О К 2 0	О К 2 1	О К 2 2	О К 2 3	О К 2 4	О К 2 5	О К 2 6	О К 2 7	О К 2 8	О К 2 9	О К 3 0	О К 3 1	О К 3 2	О К 3 3	О К 3 4	О К 3 5	О К 3 6				
ПРН 1	+										+																													
ПРН 2	+						+																																	
ПРН 3		+		+	+					+		+	+		+		+	+	+		+						+		+		+		+	+	+	+	+	+	+	
ПРН 4							+			+					+	+	+				+								+	+	+	+	+	+	+	+	+	+	+	
ПРН 5																	+	+		+									+			+		+		+	+	+		
ПРН 6									+	+						+	+		+							+		+	+		+		+	+	+	+	+	+	+	
ПРН 7																+		+	+		+						+			+		+		+	+	+	+	+	+	
ПРН 8		+												+	+	+		+						+	+	+	+	+	+	+	+	+	+	+	+	+	+	+	+	
ПРН 9																+	+										+	+		+							+	+	+	
ПРН 10							+								+	+									+	+						+					+	+	+	
ПРН 11			+		+		+	+	+	+									+					+						+							+	+	+	
ПРН 12								+			+			+	+								+	+	+		+										+	+	+	
ПРН 13	+	+	+	+	+	+	+	+	+	+	+	+	+	+	+	+	+	+	+	+	+	+	+	+	+	+	+	+	+	+	+	+	+	+	+	+	+	+	+	+
ПРН 14		+									+			+						+			+															+	+	+
ПРН 15		+						+						+									+	+	+															
ПРН 16					+		+					+	+			+													+			+								
ПРН 17					+								+			+		+	+	+			+			+		+			+						+	+	+	+
ПРН 18				+																+			+																+	+
ПРН 19																										+								+					+	+



	ВБ1.1	ВБ1.2	ВБ1.3	ВБ1.4	ВБ1.5	ВБ1.6	ВБ1.7	ВБ2.1	ВБ2.2	ВБ2.3	ВБ2.4	ВБ2.5	ВБ2.6	ВБ2.7
ПРН 1	+	+	+	+										
ПРН 2	+	+	+	+		+								
ПРН 3	+	+	+	+	+		+	+	+	+	+	+		
ПРН 4	+	+	+	+			+			+	+			+
ПРН 5	+	+	+	+			+						+	+
ПРН 6	+	+	+	+	+	+	+			+	+			+
ПРН 7	+	+	+	+			+			+				+
ПРН 8	+	+	+	+				+			+	+	+	+
ПРН 9	+	+	+	+								+	+	+
ПРН 10	+	+	+	+			+	+						+
ПРН 11	+	+	+	+	+	+	+						+	
ПРН 12	+	+	+	+		+		+			+			
ПРН 13	+	+	+	+	+	+	+	+	+	+	+	+	+	+
ПРН 14	+	+	+	+					+		+			
ПРН 15	+	+	+	+		+					+			
ПРН 16	+	+	+	+			+	+						+
ПРН 17	+	+	+	+	+			+	+	+		+	+	
ПРН 18	+	+	+	+	+	+	+	+	+	+	+	+	+	+
ПРН 19	+	+	+	+	+	+	+	+	+	+	+	+	+	+

Гарант освітньої програми

Тетяна ШУБА